

F 32 51176

Kühlbox BMW 5er-Reihe E34/7er-Reihe E32

Installation instructions

Coolbox
BMW 5 Series (E 34) / 7 Series (E 32)

Instructions de montage

Réfrigérateur
BMW série 5/E34 — série 7/E32

Montagehandleiding

Koelkastje
BMW 5-serie E34 / 7-serie E32

Monteringsanvisning

Kylbox
BMW 5-serien E 34 / 7-serien E 32

Istruzioni per il montaggio

Box frigorifero
BMW Serie 5 E34/Serie 7 E32

Instrucciones de montaje

Compartimiento de refrigeración
BMW Serie 5 E34 / Serie 7 E32

Instrução de montagem

Caixa frigorífica
BMW, Série 5 E 34/Série 7 E32

Durch den Einbau der Kühlbox verringert sich die zulässige Nutzlast um 16,7 kg.

Erforderliches Werkzeug und Hilfsmittel:

3/8 Zoll Umschaltknarre
3/8 Zoll Verlängerung
3/8 Zoll Steckschlüsseinsatz 10 mm, 13 mm, 17 mm
Gabelschlüssel SW 10 mm, SW 13 mm
Schlitzschraubendreher
Kreuzschlitzschraubendreher
Hammer
Flachmeißel
Feile
Universalmesser

Inhaltsverzeichnis

Kapitel	Seite
1 Einzelsitze hinten verstellen (nur Modelle mit Einzelsitzen hinten)	3
2 Batterie abklemmen	3
3 Rücksitzbank ausbauen	4
4 Mittelarmlehne ausbauen	5
5 Kopfstützen hinten ausbauen (nur Modelle mit Kopfstützen hinten)	5
6 Rückenlehne ausbauen	6
7 Telefon ausbauen (nur BMW 7er-Reihe/E32 mit S/E-Geät an der Hecktrennwand)	7
8 Gepäckraumverkleidung ausbauen	8
9 Dämmatte ausbauen und zuschneiden (nur Modelle ohne Skisack)	8
10 Hecktrennwand für den Kühlboxeinbau vorbereiten (nur Modelle ohne Skisack)	9
11 Skisack ausbauen (nur Modelle mit Skisack)	9
12 Zusatzkabelbaum verlegen	9
13 Kühlbox einbauen	10

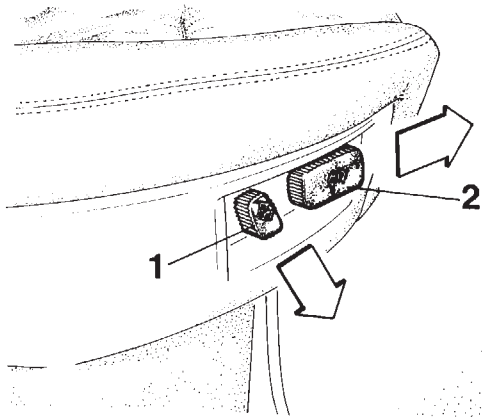

F 32 51 066

**1 Einzelsitze hinten verstellen
(nur Modelle mit Einzelsitzen hinten)**

Hinweis

Der Ausbau ist am rechten Rücksitz dargestellt. Der linke Rücksitz wird in gleicher Reihenfolge ausgebaut. Zündung einschalten.

Schalter (1) in Pfeilrichtung schieben und die Kopfstütze hinten ganz einfahren.

Schalter (2) in Pfeilrichtung schieben und den Rücksitz ganz nach vorne fahren.

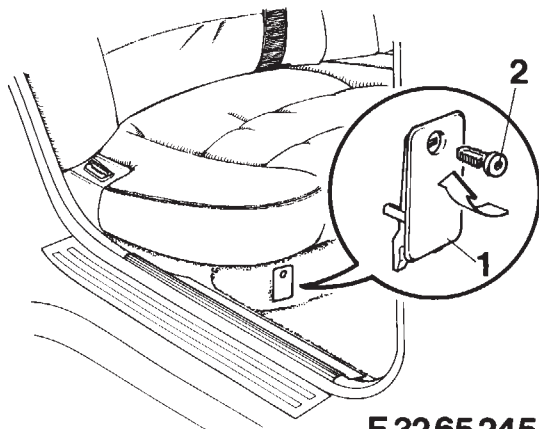

F 3265245

2 Batterie abklemmen

Bei Modellen mit Zusatzbatterie (z.B. Autotelefon) Minuspol der Zusatzbatterie abklemmen.

BMW 730i, 735i, 750i

Innensechskantschraube (2) am hinteren Sitzkasten rechts unten um 90° verdrehen.

Deckel (1) abnehmen.

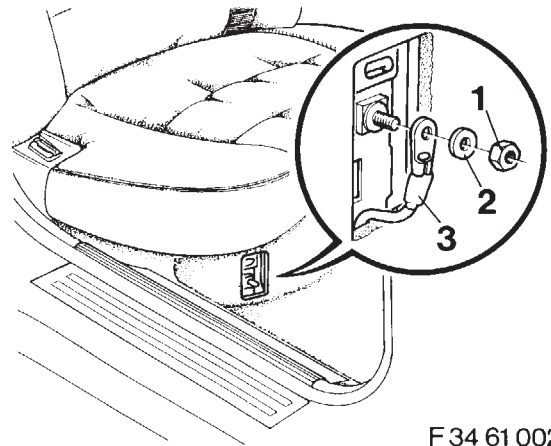

F 34 61 002

Achtung

Fehlerspeicher ausdrücken.

Durch das Abklemmen der Batterie werden die Fehlerspeicher gelöscht.

Sechskantmutter (1) abschrauben.

Unterlegscheibe (2) abnehmen.

Minuskabel (3) abziehen.

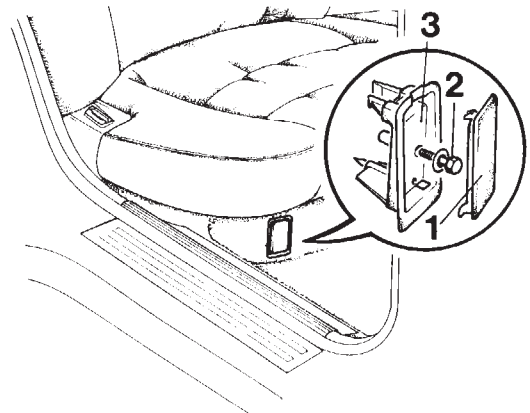

F 34 71 003

BMW 735iL, 750iL, 530i, 535i, 524td

Deckel (1) am hinteren Sitzkasten rechts unten abziehen.

Sechskantschraube (2) herausdrehen.

Abdeckung (3) ausbauen.

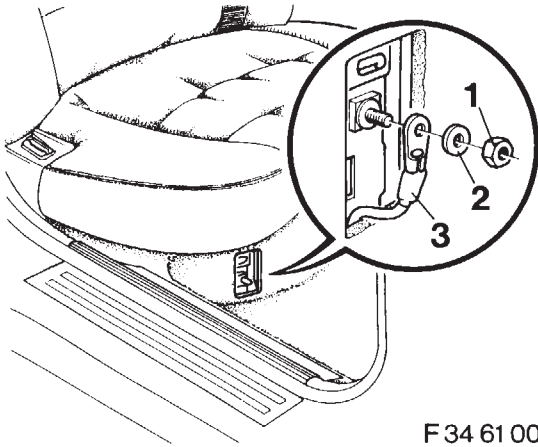

F 34 61 002

Achtung

Fehlerspeicher ausdrücken.
 Durch das Abklemmen der Batterie werden die Fehler-
 speicher gelöscht.
 Sechskantmutter (1) abschrauben.
 Unterlegscheibe (2) abnehmen.
 Minuskabel (3) abziehen.

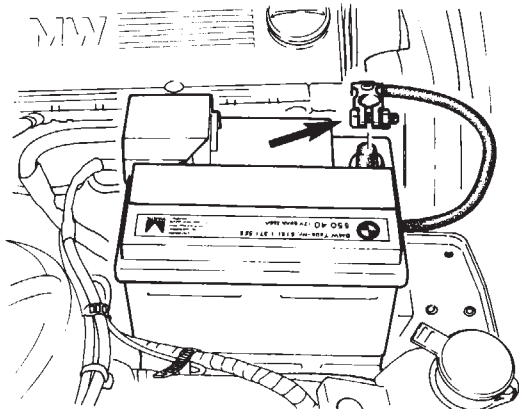

F 34 71 002

BMW 520i, 525i

Achtung

Fehlerspeicher ausdrücken.
 Durch das Abklemmen der Batterie werden die Fehler-
 speicher gelöscht.
 Minuspolklemme (Pfeil) abschrauben und zur Seite
 legen.

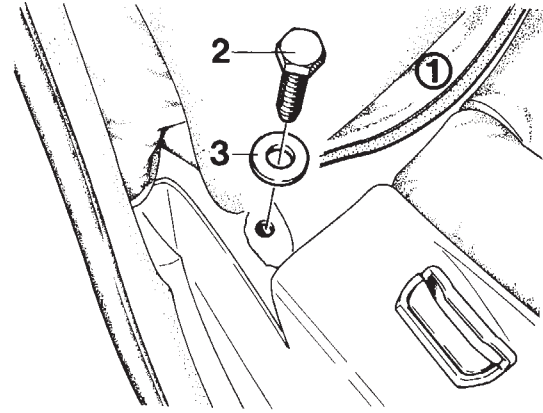

F 32 64 267

3 Rücksitzbank ausbauen

Modelle mit Einzelsitzen hinten

Sitzbezug (1) lösen.
 Sechskantschraube (2) herausdrehen.
 Unterlegscheibe (3) abnehmen.

Hinweis

Der Sitzbezug ist mit einem Klettverschluß befestigt
 und braucht nur vorsichtig zurückgedrückt werden.

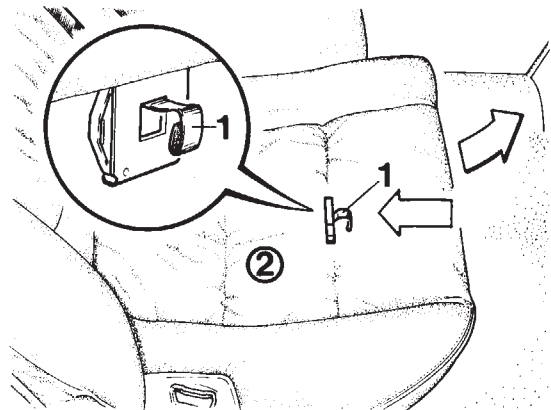

F 32 64 268

Verriegelung (1) in Pfeilrichtung drücken und Rück-
 sitzfläche (2) etwas anheben.
 Rücksitzfläche (2) in Pfeilrichtung aus den Haltebü-
 geln herausziehen.

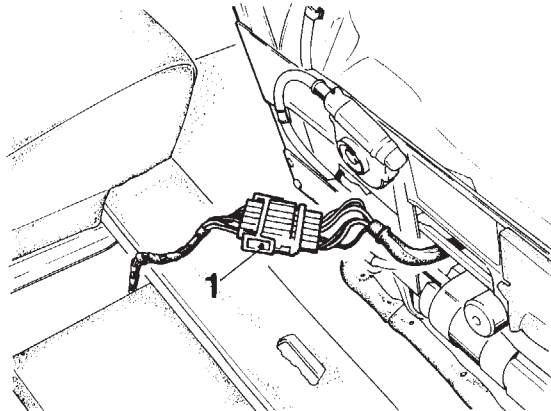

F 32 64 269

Kabelsteckverbindung (1) unterhalb der Rücksitzflä-
 che trennen.

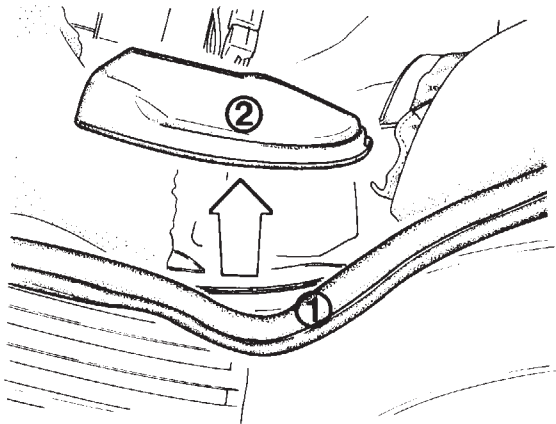

F 32 64 270

Einbauhinweise

Kantenschutz (1) abziehen.

Blende (2) abziehen.

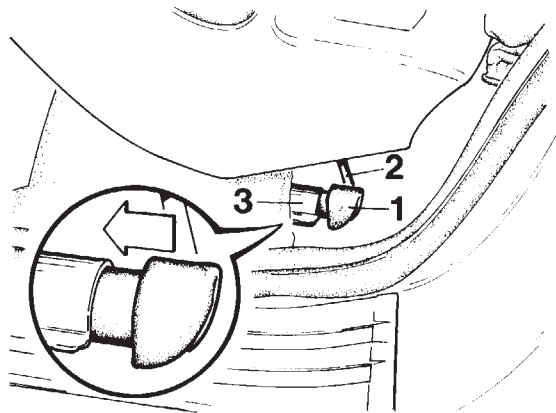

F 32 64 271

Gummitülle (1) mit Bügel (2) lt. Zeichnung in Halter (3) einsetzen.

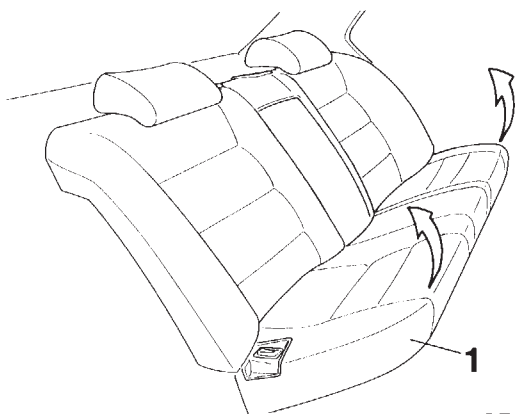

F 34 65 036

Alle Modelle

Rücksitzbank (1) in Pfeilrichtung aus der Halterung herausziehen und ausbauen.

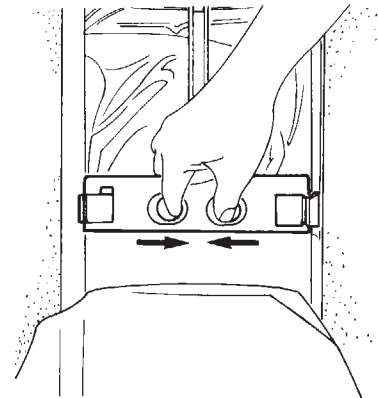

F 32 65 004

4 Mittelarmlehne ausbauen

Mittelarmlehne herunterklappen und Verkleidung vom Klettverschluß abziehen.

Verriegelung in Pfeilrichtung zusammendrücken und Mittelarmlehne ausbauen.

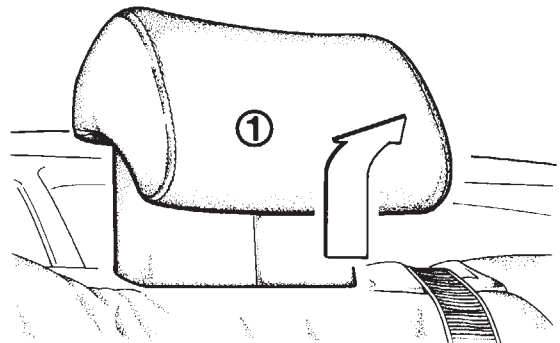

F 32 51 069

**5 Kopfstützen hinten ausbauen
(nur Modelle mit Kopfstützen hinten)**

BMW 7er-Reihe E32

Kopfstützen (1) vorsichtig in Pfeilrichtung ausheben.

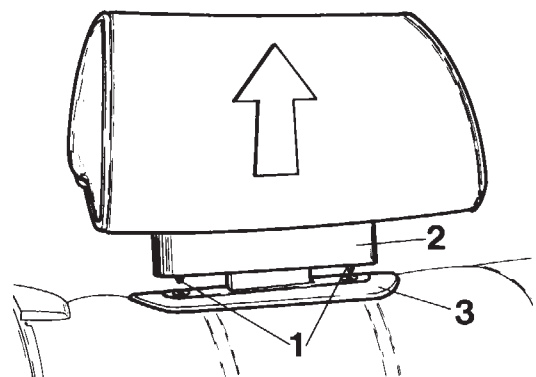

F 34 52 009

BMW 5er-Reihe E 34

Kopfstützen vorsichtig in Pfeilrichtung ausheben.

Einbauhinweis

Haltenasen (1) der Verkleidung (2) in Abdeckung (3) eindrücken.

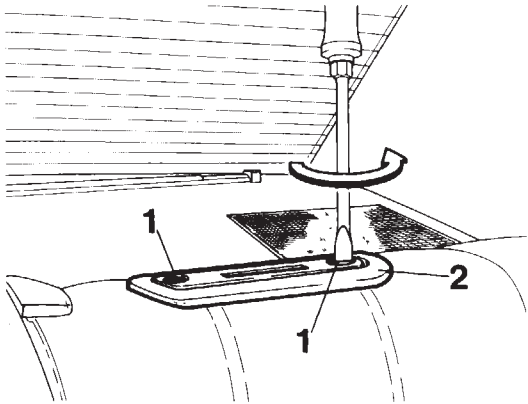

F 34 52 010

Schlitzschrauben (1) auf der rechten und linken Fahrzeugseite um 90° verdrehen und Abdeckung (2) ausbauen.

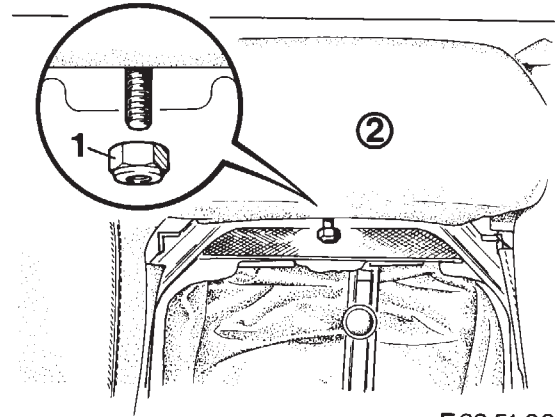

F 32 51 068

Sechskantmutter (1) abschrauben und Polster (2) abnehmen.

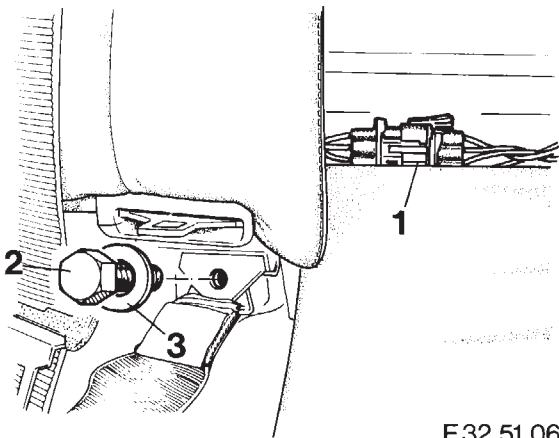

F 32 51 067

6 Rückenlehne ausbauen
Modelle mit Einzelsitzen hinten
Hinweis

Der Ausbau ist an der rechten Rückenlehne dargestellt, die linke Rückenlehne wird in gleicher Reihenfolge ausgebaut.

Steckverbindung (1) trennen.

Sechskantschraube (2) mit Unterlegscheibe (3) herausdrehen und Sicherheitsgurte ausbauen.

Einbauhinweis

Anzugsmoment der Sechskantschraube 48 Nm.

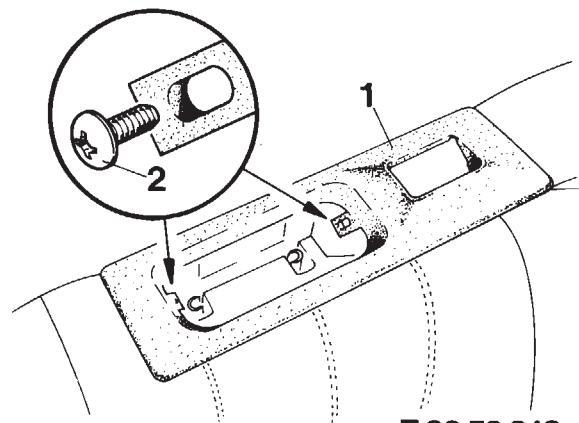

F 32 52 010

Kreuzschlitzschrauben (2) aus Blende (1) herausdrehen.

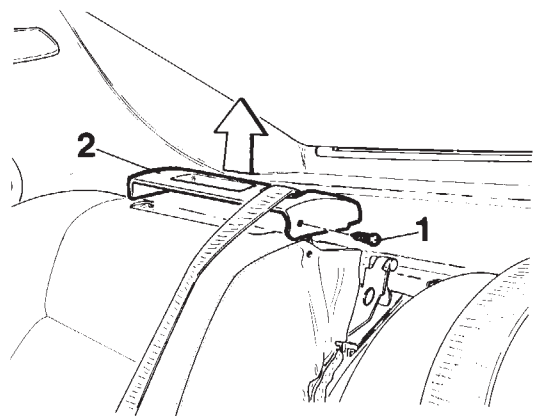

F 32 51 070

Kreuzschlitzschraube (1) herausdrehen.
 Blende (2) in Pfeilrichtung ausheben.

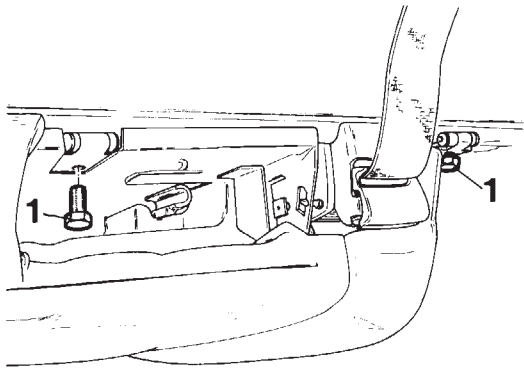

F 32 51 071

Sechskantschrauben (1) herausdrehen.

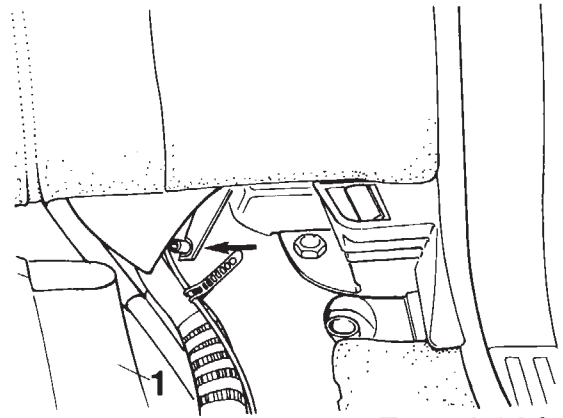

F 3272 020

Dämmmatte (1) rechts und links zurückklappen.
Sechskantmutter (Pfeil) rechts und links abschrauben.

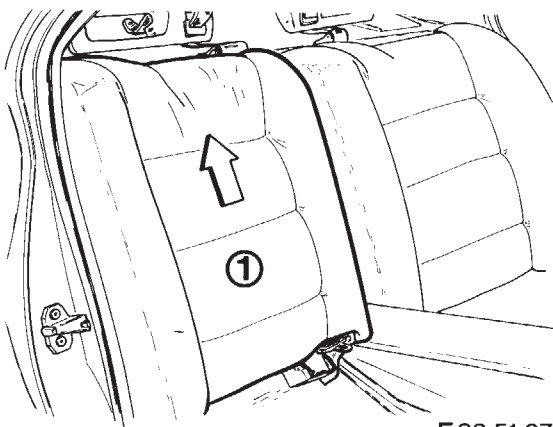

F 32 51 072

Rückenlehne (1) in Pfeilrichtung ausbauen.

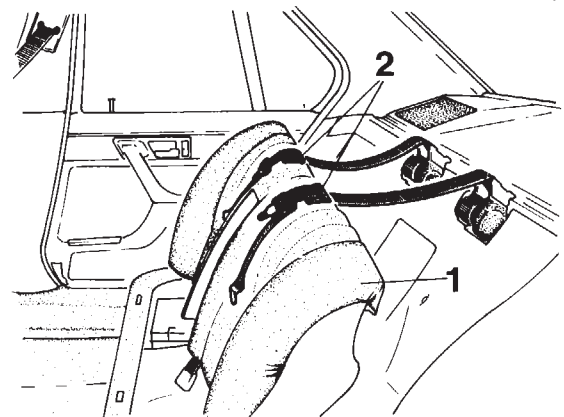

F 3252 003

Rückenlehne (1) nach oben aus den Haltern heben
und nach vorne ziehen.
Sicherheitsgurte durch die Blende (2) führen und
Rückenlehne ausbauen.

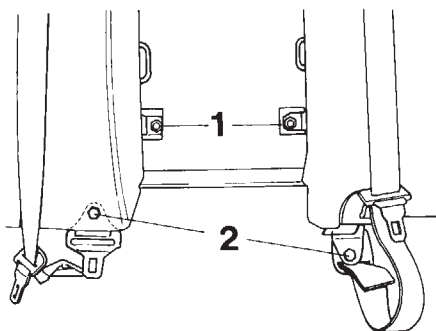

F 3272 019

Alle Modelle

Sechskantmuttern (1) abschrauben.
Sechskantschrauben (2) vom Sicherheitsgurt herausdrehen.

Einbauhinweis

Anzugsmoment der Sechskantschrauben 48 Nm.

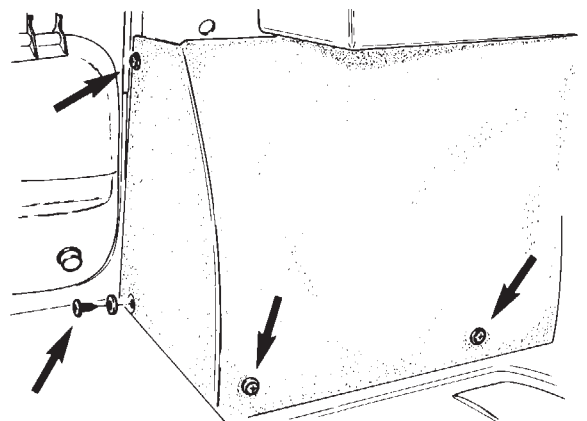

F 32 51 084

7 Telefon ausbauen

(nur BMW 7er-Reihe E32 mit S/E-Gerät an der Hecktrennwand)

Kreuzschlitzschrauben (Pfeile) herausdrehen und Verkleidung abnehmen.

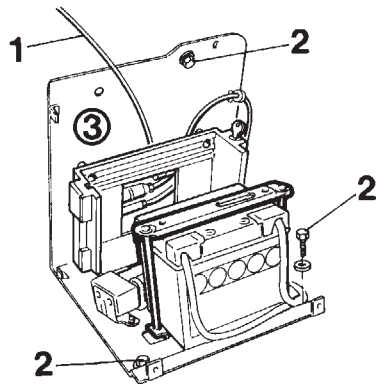

F 32 51 085

Antennenkabel (1) abschrauben.

Hinweis

Zur besseren Darstellung ist das S/E-Gerät ausgebaut.

Sechskantschrauben (2) herausdrehen.

Halter (3) vorziehen, soweit es die Anschlußkabel erlauben.

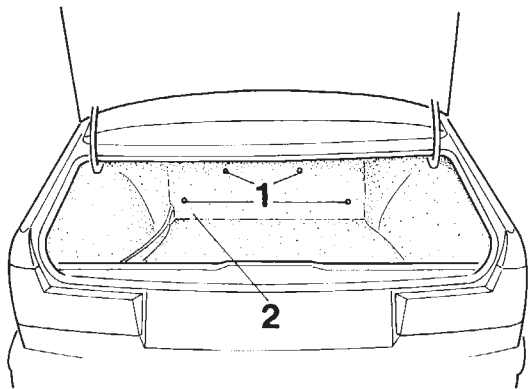

F 32 72 028

8 Gepäckraumverkleidung ausbauen

Gepäckraumbodenmatte herausnehmen.

Plastikmuttern (1) abschrauben und Verkleidung (2) ausbauen.

Rechte, linke und hintere Gepäckraumverkleidung ausbauen.

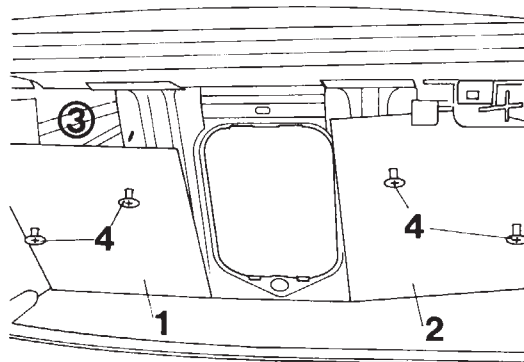

F 32 72 034

Modelle mit Skisack

Plastikmuttern (4) abschrauben, Gepäckraumverkleidungen (1, 2) von den Stehbolzen der Hecktrennwand abziehen.

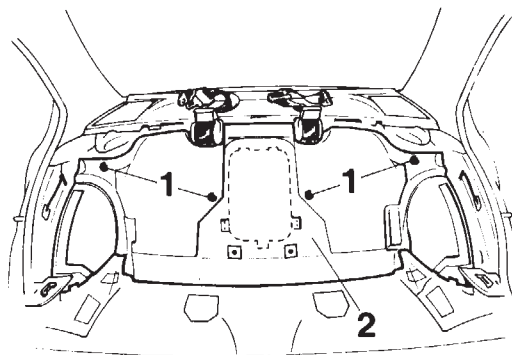

F 32 72 022

9 Dämmmatte ausbauen und zuschneiden (nur Modelle ohne Skisack)

Plastiksechskantmuttern (1) abschrauben und Dämmmatte (2) ausbauen.

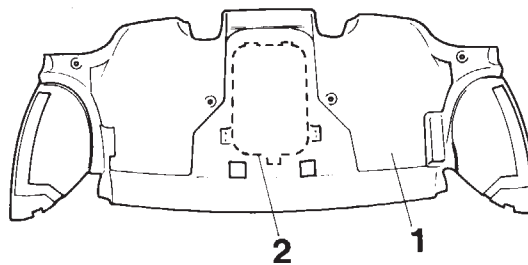

F 32 72 023

Dämmmatte (1) an der vorgeschrittenen Linie (2) ausschneiden.

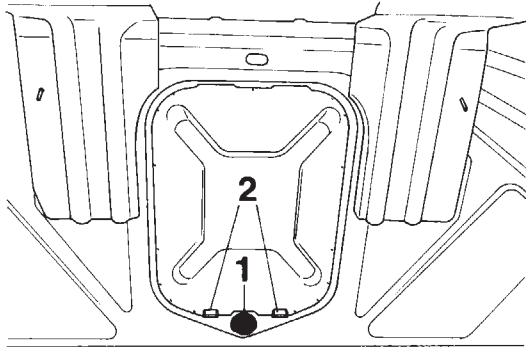

F 3272029

10 Hecktrennwand für den Kühlboxeinbau vorbereiten

(nur Modelle ohne Skisack)

Plastikstopfen (1, 2) durch Herausdrücken ausbauen.

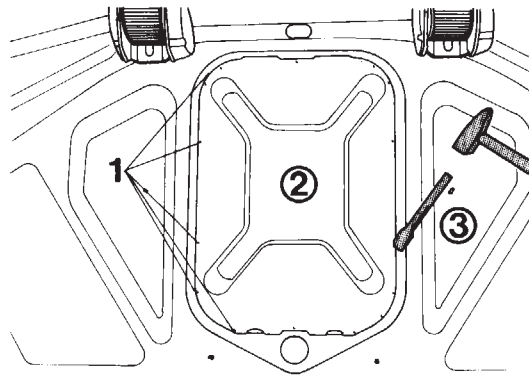

F 3272030

Verbindungsstelle (1), die das vorgestanzte Blech (2) mit der Hecktrennwand (3) verbinden, mit einem Flachmeißel durchtrennen.

Hinweis

Das ausgebaute Zwischenblech (2) wird nicht mehr benötigt.

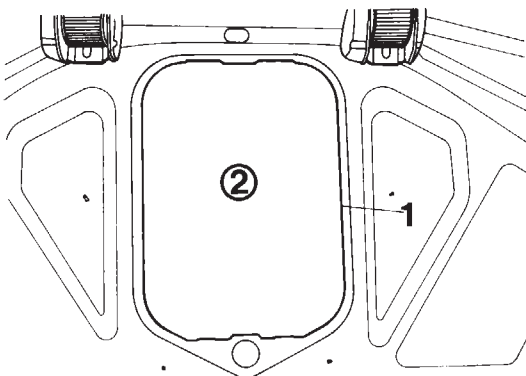

F 3272031

Blechumrandung (1) der Skisackausparung (2) entgraten, ausrichten und die blanken Blechstellen mit Zinkstaubfarbe lackieren.

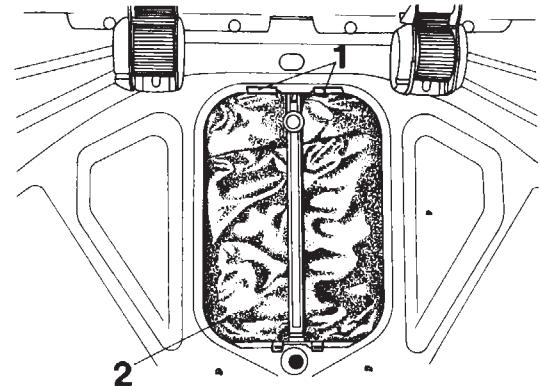

F 3251185

11 Skisack ausbauen

(nur Modelle mit Skisack)

Haltenasen (1) vorsichtig nach unten drücken und Skisackcassette (2) in Richtung Gepäckraum durchdrücken.

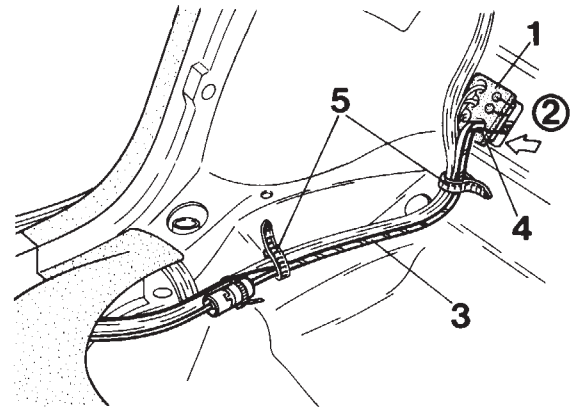

F 3251177

12 Zusatzkabelbaum verlegen

Gummitülle (1) aus Hecktrennwand (2) aushebeln.

Zusatzkabelbaum (3) durch Öffnung in Gepäckraum durchführen und in die vorgeprägte Öffnung (4) der Gummitülle (1) eindrücken.

Gummitülle (1) wieder einbauen.

Zusatzkabelbaum (3) in vorhandene Kabelbinder (5) einlegen.

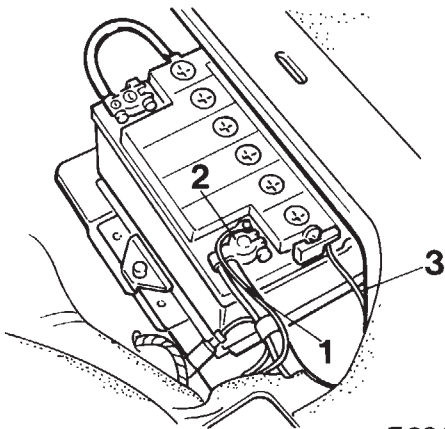

F 32 51175

Modelle mit Batterie im Sitzkasten

Pluskabel (1) des Zusatzkabelbaumes auf die Pluspolklemme (2) mit anschrauben.

Minuskabel des Zusatzkabelbaumes am Massestützpunkt (3) mit anschrauben.

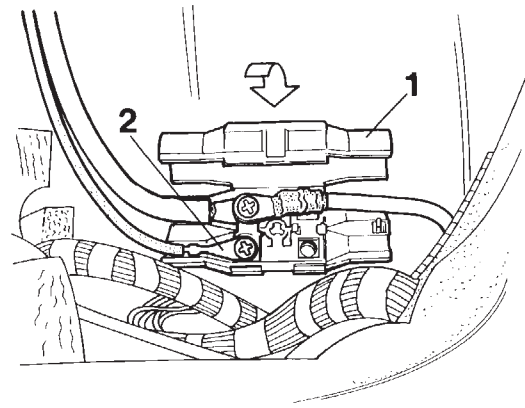

F 32 51179

BMW 520i, 525i (nur ab 9/88)

Deckel (1) vom Kabelstützpunkt rechts unter der Rücksitzbank in Pfeilrichtung öffnen.

Pluskabel (2) vom Zusatzkabelbaum lt. Zeichnung mit Kreuzschlitzschraube mit anschrauben.

Deckel (1) schließen.

Nachfolgende Teile sinngemäß in umgekehrter Reihenfolge einbauen.

Nur bei Modellen mit Einzelsitzen hinten

Rückenlehne links und rechts.

Alle Modelle

Rückenlehne hinten

Nur bei Modellen mit Kopfstützen hinten

Kopfstützen

Alle Modelle

Sicherheitsgurte

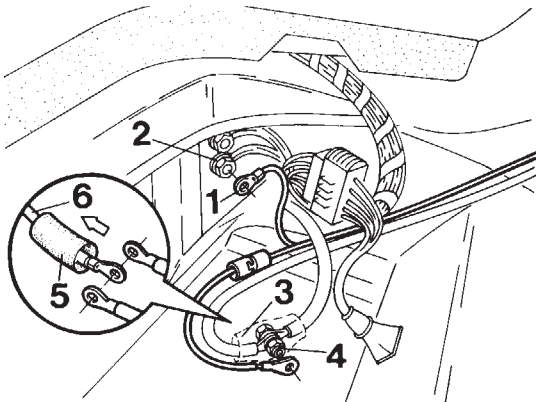

F 32 51178

BMW 520i, 525i

Minuskabel (1) vom Zusatzkabelbaum an Massestützpunkt (2) mit anschrauben.

BMW 520i, 525i (nur bis 9/88)

Schrumpfschlauch (3) vorsichtig aufschneiden.

Verschraubung (4) lösen.

Neuen Schrumpfschlauch (5) über Pluskabel (6) schieben.

Die drei Kabel zusammenschrauben.

Schrumpfschlauch über Verschraubung schieben und erwärmen.

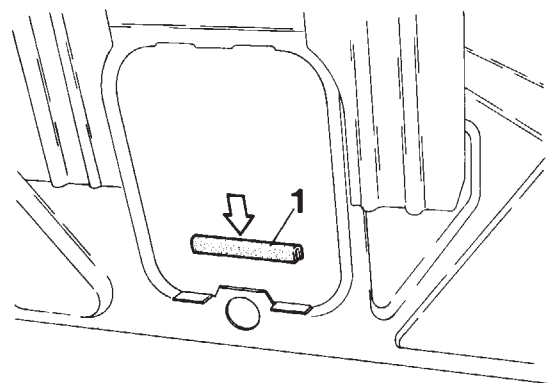

F 32 51180

13 Kühlbox einbauen

Kantenschutz (1) aufsetzen.

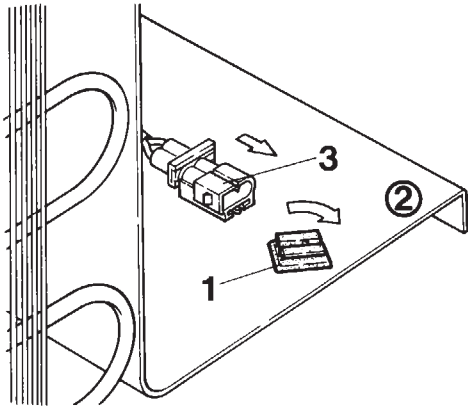

F 32 51181

Halter (1) in Bügel (2) einsetzen und verriegeln.
Anschlußkabel (3) der Kühlbox aufschieben.

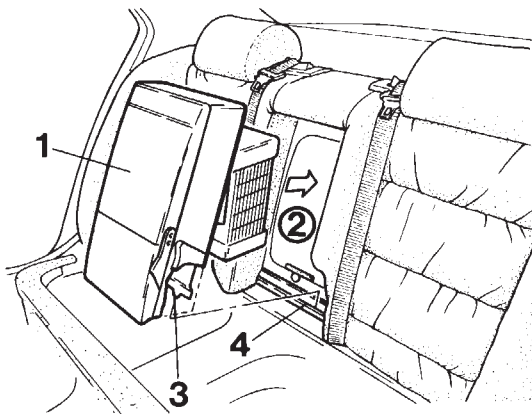

F 32 51182

Mit Hilfe einer zweiten Person Kühlbox (1) vorsichtig in Ausschnitt (2) einsetzen.

Achtung

Beim Einheben der Kühlbox darauf achten, daß die Anschlußleitung der Kühlbox nicht beschädigt wird.

Hinweis

Die Haltenasen (3) müssen in den dafür vorgesehenen Steg (4) in der Rückenlehne einrasten.

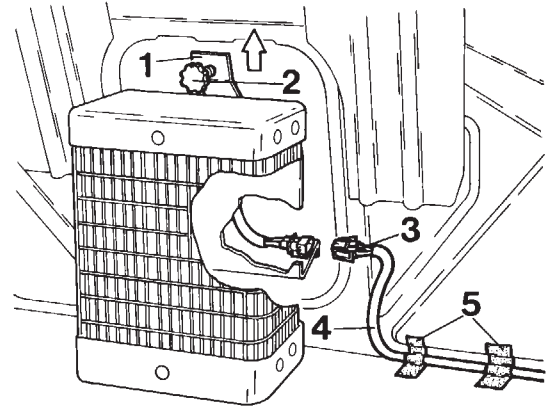

F 32 51183

Haltebügel (1) nach oben schieben und Verriegelungsschraube (2) fest anziehen.

Stecker (3) des Zusatzkabelbaumes aufstecken.

Zusatzkabelbaum (4) mit 2 Klebestreifen (5) laut Zeichnung befestigen.

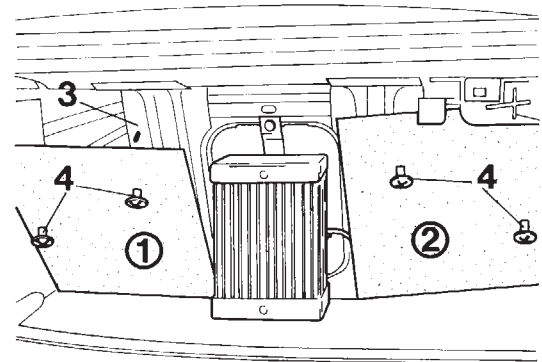

F 32 51184

Gepäckraumverkleidungen (1, 2) auf die Stehbolzen der Hecktrennwand (3) stecken und mit den Plastikmuttern (4) festschrauben.

Nachfolgende Teile sinngemäß in umgekehrter Reihenfolge einbauen.

Gepäckraummatte

Nur bei Modellen mit Telefon

S/E-Gerät incl. Verkleidung

Alle ausgebauten Teile im Fahrgastraum sinngemäß in umgekehrter Reihenfolge einbauen.

Coolbox

BMW 5 Series (E 34) / 7 Series (E 32)

F 32 51 176

Installation of the coolbox reduces the car's authorized payload by 16.7 kg.

Tools and materials required:

3/8 inch changeover ratchet
3/8 inch extension
3/8 inch socket wrench inserts, 10 mm, 13 mm and 17 mm
Open-ended wrench, 10 mm and 13 mm across flats
Screwdriver
Phillips-head screwdriver
Hammer
Flat-bladed chisel
File
Universal knife

Contents

Section

- 1 Repositioning individual rear seats (models with individual rear seats only)
- 2 Disconnecting the battery
- 3 Removing rear seat base
- 4 Removing central armrest
- 5 Removing rear head restraints (models with rear head restraints only)
- 6 Removing seat back
- 7 Removing car telephone (BMW 7 Series/E 32 with transceiver unit on rear bulkhead only)
- 8 Removing luggage compartment trim
- 9 Removing and cutting insulating material (models without ski bag only)
- 10 Preparing rear bulkhead for coolbox installation (models without ski bag only)
- 11 Removing ski bag (models with ski bag only)
- 12 Installing additional wiring harness
- 13 Installing coolbox

F 32 51 066

1 Repositioning individual rear seats (models with individual rear seats only)

Note: Removal is illustrated on the right-hand side. The left-hand rear seat is removed in the same way.

Switch on ignition.

Push switch (1) in direction of arrow and retract the rear head restraints fully.

Push switch (2) in direction of arrow and move the rear seat forward as far as it will go.

F 32 65 245

2 Disconnecting the battery

On models with extra battery (e.g. with car telephone), disconnect the negative pole of the extra battery.

BMW 730i, 735i, 750i

Turn Allen screw (2) at base of right rear seat mounting through 90°.

Remove cover (1).

F 34 61 002

Caution:

Print out fault memory.

Disconnecting the battery erases the fault memory.

Unscrew hex nut (1).

Take off washer (2).

Pull off negative cable (3).

F 34 71 003

BMW 735iL, 750iL, 530i, 535i, 524td

Pull off cover (1) at base of rear right seat mounting.

Unscrew hex bolt (2).

Remove panel (3).

F 34 61 002

Caution:

Print out fault memory.

Disconnecting the battery erases the fault memory.

Unscrew hex nut (1).

Take off washer (2).

Pull off negative cable (3).

F 34 71 002

BMW 520i, 525i

Caution:

Print out fault memory.

Disconnecting the battery erases the fault memory.

Unscrew negative terminal (arrow) and lay aside.

F 32 64 267

3 Removing rear seat base

Models with individual rear seats

Unfasten seat cover (1).

Unscrew hex bolt (2).

Take off washer (3).

Note:

The seat cover is secured with a burr-type fastener and need only be pressed back carefully.

F 32 64 268

Press lock (1) in direction of arrow and raise the rear seat base (2) slightly.

Pull rear seat base (2) out of the retaining brackets as shown by the arrow.

F 32 64 269

Break the plug and cable connection (1) underneath the rear seat base.

F 32 64 270

When installing:

Pull off protective edging (1).

Pull off trim panel (2).

F 32 64 271

Insert rubber grommet (1) and bracket (2) into holder (3) as shown in drawing.

F 34 65 036

All models

Pull rear bench seat (1) out of its mountings in direction of arrow, and remove.

F 32 65 004

4 Removing central armrest

Fold down central armrest and pull trim off the burr-type fastener.

Press the catch together as shown by the arrows and remove central armrest.

F 32 51 069**5 Removing rear head restraints (models with rear head restraints only)****BMW 7 Series (E 32)**

Carefully lift out head restraints (1) in direction of arrow.

F 34 52 009**BMW 5 Series (E 34)**

Carefully lift out head restraints in direction of arrow.

When installing:

Press retaining lugs (1) on trim (2) into cover panel (3).

F 34 52 010

Turn slotted screws (1) at right and left sides of car through 90° and remove cover panel (2).

F 32 51 067**6 Removing seat back****Models with individual rear seats****Note:**

Removal of the right-hand seat back is illustrated; the sequence for removing the left-hand seat back is identical.

Break plug connection (1).

Unscrew hex bolt (2) and washer (3), and remove seat belt.

When installing:

Tightening torque on hex bolt is 48 Nm.

F 32 51 068

Unscrew hex nut (1) and remove padded section (2).

F 32 52 010

Remove Phillips-head screws (2) from trim panel (1).

F 32 51 070

Remove Phillips-head screw (1).

Lift out trim panel (2) in direction of arrow.

F 32 51 071

Unscrew hex bolts (1).

F 32 51 072

Remove seat back (1) in direction of arrow.

F 32 72 019**All models**

Unscrew hex nuts (1).

Unscrew hex bolts (2) from seat belt.

When installing:

Tightening torque on hex bolts is 48 Nm.

F 32 72 020

Fold back insulating material (1) at right and left.

Unscrew hex nuts (arrow) at right and left.

F 32 52 003

Lift seat back (1) upward out of its holders and pull forward.

Run seat belts through trim panels (2) and remove seat back.

F 32 51 084**7 Removing car telephone (BMW 7 Series (E 32) with transceiver unit on rear bulkhead only)**

Remove Phillips-head screws (arrows) and lift off trim.

F 32 51 085

Unscrew aerial cable (1).

Note:

To show this more clearly, the transceiver is illustrated removed from car.

Unscrew hex bolts (2).

Pull holder (3) forward as far as the connecting cable allows.

F 32 72 028**8 Removing luggage compartment trim**

Take floor mat out of luggage compartment.

Unscrew plastic nuts (1) and remove trim (2).

Remove trim at right, left and back of luggage compartment.

F 32 72 034**Models with ski bag**

Unscrew plastic nuts (4) and pull luggage compartment trims (1, 2) off the upright pins in the rear bulkhead.

F 32 72 022**9 Removing and cutting insulating material (models without ski bag only)**

Unscrew plastic hex nuts (1) and remove insulating material (2).

F 32 72 023

Cut insulating material (1) along the pre-cut line (2).

F 32 72 029**10 Preparing rear bulkhead for coolbox installation (models without ski bag only)**

Remove plastic stoppers (1, 2) by pressing them out.

F 32 72 030

Use a flat-bladed chisel to cut through connecting points (1) that join pre-stamped metal panel (2) to rear bulkhead (3).

Note:

Once removed, intermediate panel (2) is no longer required.

F 32 72 031

De-burr edge of metal panel (1) around ski bag cutout (2), align correctly and coat with zinc powder paint.

F 32 51 185**11 Removing ski bag (models with ski bag only)**

Carefully press retaining lugs (1) downward and push ski bag frame (2) towards the luggage compartment.

F 32 51 177**12 Installing additional wiring harness**

Lever rubber grommet (1) out of rear bulkhead (2).

Run additional wiring harness (3) through opening in luggage compartment and into pre-marked opening (4) in rubber grommet (1).

Re-install rubber grommet (1).

Insert additional wiring harness (3) in the existing cable straps (5).

F 32 51 175**Models with battery inside seat base**

Screw positive cable (1) of additional wiring harness on to positive terminal (2).

Screw negative cable of additional wiring harness to earth support (3).

F 32 51 178**BMW 520i, 525i**

Screw negative cable (1) of additional wiring harness to earth support (2).

BMW 520i, 525i (prior to 9/88 only)

Carefully cut open shrink-fit hose (3).

Unfasten screw union (4).

Slide new shrink-fit hose (5) over positive cable (6).

Screw the three cables together.

Slide shrink-fit hose over screw union, and heat to secure.

F 32 51 179**BMW 520i, 525i (from 9/88 only)**

As shown by arrow, open cover (1) from cable support on the right under the rear bench seat.

As shown in drawing, screw on positive cable (2) from additional wiring harness using a Phillips-head screwdriver.

Close cover (1).

Install the following parts in the reverse order of work:

Models with individual rear seats only

Left and right seat backs

All models

Rear seat back

Models with rear head restraints only

Head restraints

All models

Seat belts

F 32 51 180**13 Installing coolbox**

Attach protective edging (1).

F 32 51 181

Insert holder (1) in bracket (2), and lock.

Slide on coolbox connecting cable (3).

F 32 51 182

With the help of an assistant, carefully insert coolbox (1) into recess (2).

Caution:

When lifting the coolbox into place, ensure that its connecting lead is not damaged.

Note:

Retaining lugs (3) must clip into the rib (4) provided for them in the seat back.

F 32 51 183

Push retaining bracket (1) upward and tighten locking screw (2).

Insert plug (3) from additional wiring harness.

As shown by drawing, secure additional wiring harness (4) with 2 strips of adhesive tape (5).

F 32 51 184

Place luggage compartment trims (1, 2) on upright pins in rear bulkhead (3), and secure by tightening plastic nuts (4).

Install the following parts in the reverse order of work:

Luggage compartment mat

Models with car telephone only:
transceiver unit and trim

Re-install all parts removed from the passenger compartment in the reverse order of work as appropriate.

F 32 51 176

L'installation du réfrigérateur entraîne une diminution de la charge utile de 16,7 kg.

Outils et ingrédients requis:

Cliquet réversible 3/8''

Allonge 3/8''

Noix de clé à douille 3/8'' — 10 mm, 13 mm, 17 mm

Clé à fourche 10 mm, 13 mm

Tournevis à lame

Tournevis à pointe cruciforme

Maillet

Burin plat, lime

Couteau universel

Sommaire

Chapitre

- 1 Déplacement des sièges arrière individuels
- 2 Débranchement de la batterie
- 3 Dépose de la banquette arrière
- 4 Dépose de l'accoudoir central
- 5 Dépose des appui-tête arrière
- 6 Dépose du dossier
- 7 Dépose du téléphone
- 8 Dépose du revêtement du coffre arrière
- 9 Dépose et découpage du tapis insonorisant
- 10 Préparation de la paroi de séparation arrière pour le réfrigérateur
- 11 Dépose du sac-étui pour skis
- 12 Pose du faisceau additionnel de câbles
- 13 Mise en place du réfrigérateur

F 32 51 066

1 Déplacement des sièges arrière individuels (uniquement modèles avec sièges individuels à l'arrière)

Remarque

La dépose est décrite et illustrée pour le siège arrière de droite. Procéder dans le même ordre avec le siège arrière de gauche.

Etablir le contact d'allumage.

Pousser l'interrupteur (1) dans le sens de la flèche et rentrer complètement l'appui-tête du siège arrière.

Pousser l'interrupteur (2) dans le sens de la flèche et avancer le siège arrière à fond de course.

F 32 65 245

2 Débranchement de la batterie

Sur les modèles avec batterie additionnelle (p. ex. équipées d'un téléphone de bord), débrancher le pôle négatif de la batterie additionnelle.

BMW 730i, 735i, 750i

Tourner sur 90° la vis à 6 pans creux (2) du couvercle situé à droite du caisson de siège arrière de droite.

Déposer le couvercle (1).

F 34 61 002

Attention

Effectuer l'édition sur imprimante du contenu des mémoires à défauts.

Les contenus des mémoires à défauts sont effacés lorsqu'on débranche la batterie.

Dévisser l'écrou 6 pans (1).

Déposer la rondelle (2).

Débrancher le câble négatif (3).

F 34 71 003

BMW 735iL, 750iL, 530i, 535i, 524td

Faire sauter la pastille de recouvrement (1) sur la droite du caisson de siège arrière de droite.

Dévisser la vis à tête hexagonale (2).

Déposer le couvercle (3).

F 34 61 002

Attention

Effectuer l'édition sur imprimante du contenu des mémoires à défauts.

Les contenus des mémoires à défauts sont effacés lorsqu'on débranche la batterie.

Dévisser l'écrou 6 pans (1).

Déposer la rondelle (2).

Débrancher le câble négatif (3).

F 34 71 002

BMW 520i, 525i

Attention

Effectuer l'édition sur imprimante du contenu des mémoires à défauts.

Les contenus des mémoires à défauts sont effacés lorsqu'on débranche la batterie.

Dévisser la borne négative (flèche) et la placer à l'écart.

F 32 64 267

3 Dépose de la banquette arrière

Modèles avec sièges individuels à l'arrière

Détacher la housse (1).

Dévisser la vis à tête hexagonale (2).

Déposer la rondelle (3).

Remarque

La housse du siège est retenue par un dispositif de fixation à adhérence et il suffit de la repousser avec précaution.

F 32 64 268

Pousser le dispositif de verrouillage (1) dans le sens de la flèche et lever légèrement l'assise du siège (2).

Extraire l'assise du siège (2) dans le sens de la flèche hors des étriers de retenue.

F 32 64 269

Ouvrir la connecteur enfichable (1) en-dessous de l'assise du siège.

F 32 64 270

Conseil pour la pose

Retirer la profilé de protection de bordure (1).

Enlever le cache (2).

F 32 64 271

Mettre en place la protection caoutchouc (1) avec l'étrier (2) comme l'indique le croquis dans le support (3).

F 34 65 036

Tous modèles

Extraire la banquette arrière (1) dans le sens des flèches hors du support et la déposer.

F 32 65 004**4 Dépose de l'accoudoir central**

Abaisser l'accoudoir central et détacher le revêtement de la fixation par adhérence.

Comprimer le dispositif de verrouillage dans le sens de la flèche et déposer l'accoudoir central.

F 32 51 069**5 Dépose des appui-tête arrière (uniquement modèles avec appui-tête à l'arrière)****BMW série 7 / E32**

Dégager et sortir l'appui-tête (1) avec précaution dans le sens de la flèche.

F 34 52 009**BMW série 5 / E34**

Dégager et sortir les appui-tête avec précaution dans le sens de la flèche.

Conseil pour la pose

Engager les ergots de retenue (1) du revêtement (2) dans l'entourage (3).

F 34 52 010

Tourner sur 90° les vis à tête fendue (1) sur les côtés gauche et droit de la voiture et déposer l'entourage (2).

F 32 51 067**6 Dépose du dossier****Modèles avec sièges individuels à l'arrière****Remarque**

La dépose est représentée pour le dossier du siège de droite.

La dépose du dossier du siège de gauche s'effectue dans le même ordre.

Ouvrir le connecteur enfichable (1).

Dévisser la vis à tête hexagonale (2) avec la rondelle (3) et déposer la ceinture de sécurité.

Conseil pour la pose

Couple de serrage des vis à tête hexagonale: 48 Nm.

F 32 51 068

Dévisser l'écrou 6 pans (1) et déposer l'élément de capitonnage (2).

F 32 52 010

Dévisser les vis à empreinte cruciforme (2) de l'entourage (1).

F 32 51 070

Dévisser la vis à empreinte cruciforme (1). Sortir et déposer l'entourage (2) dans le sens de la flèche.

F 32 51 071

Dévisser les vis à tête hexagonale (1).

F 32 51 072

Extraire le dossier (1) dans le sens de la flèche.

F 32 72 019**Tous modèles**

Dévisser les écrous 6 pans (1). Dévisser les vis à tête hexagonale (2) de la ceinture de sécurité.

Conseil pour la pose

Couple de serrage des vis à tête hexagonale: 48 Nm.

F 32 72 020

Ecarter le tapis insonorisant (1) à gauche et à droite. Dévisser les écrous 6 pans (flèche) à gauche et à droite.

F 32 52 003

Lever le dossier (1) hors de ses attaches et le tirer vers l'avant.

Faire passer les ceintures de sécurité au travers des guides (2) et déposer le dossier.

F 32 51 084**7 Dépose du téléphone****(uniquement BMW série 7/E32 avec émetteur/récepteur sur paroi de séparation arrière)**

Dévisser les vis à empreinte cruciforme (flèches) et déposer le revêtement.

F 32 51 085

Dévisser le câble d'antenne (1).

Remarque

Pour plus de clarté, l'émetteur/récepteur est ici représenté déposé.

Dévisser les vis à tête hexagonale (2).

Tirer le support (3) vers l'avant aussi loin que les câbles de raccordement le permettent.

F 32 72 028**8 Dépose du revêtement du coffre arrière**

Enlever le tapis de sol du coffre arrière.

Dévisser les écrous en plastique (1) et déposer le revêtement (2). Déposer les éléments de revêtement du coffre sur les côtés gauche et droit et sur l'arrière.

F 32 72 034**Modèles avec sac-étui pour skis**

Dévisser les écrous plastique (4), dégager les panneaux de revêtement du coffre (1, 2) des goujons de la paroi de séparation du coffre et les déposer.

F 32 72 022**9 Dépose et découpage du tapis insonorisant****(uniquement modèles avec sac-étui pour skis)**

Dévisser les écrous six pans en plastique (1) et déposer le tapis insonorisant (2).

F 32 72 023

Découper le tapis insonorisant en suivant le contour de la ligne tracée d'origine (2).

F 32 72 029**10 Préparation de la paroi de séparation arrière pour le réfrigérateur****(uniquement modèles sans sac-étui pour skis)**

Déposer les bouchons plastique (1, 2) en les chassant au travers de la tôle.

F 32 72 030

Avec un burin plat, défoncer les points d'attache (1) qui réunissent la tôle prédécoupée (2) à la paroi de séparation arrière du coffre (3).

Remarque:

La tôle intermédiaire déposée (2) ne sera pas réutilisée.

F 32 72 031

Ebavurer la bordure de l'ouverture (1) pour le sac-étui pour skis (2), la redresser au besoin et peindre les parties de la tôle mises à nu avec de la peinture antirouille à la poudre de zinc.

F 32 51 185**11 Dépose du sac-étui pour skis****(uniquement modèles avec sac-étui pour skis)**

Repousser les becs de retenue (1) avec précaution vers le bas et faire sortir la cassette du sac-étui (2) en direction du coffre arrière.

F 32 51 177**12 Pose du faisceau additionnel de câbles**

Dégager la pièce de traversée caoutchouc (1) hors de la paroi de séparation du coffre (2). Faire passer le faisceau additionnel (3) dans le coffre arrière au travers de l'ouverture et le pousser dans l'emplacement existant (4) de la pièce de traversée caoutchouc (1) en place dans la paroi arrière. Placer le faisceau additionnel (3) dans les colliers existants (5).

F 32 51 175**Modèles avec batterie dans le caisson de siège**

Visser aussi le câble positif (1) du faisceau additionnel sur la borne positive (2). Visser aussi le câble négatif du faisceau additionnel sur le point de mise à la masse (3).

F 32 51 178**BMW 520i, 525i**

Visser aussi le câble négatif (1) du faisceau additionnel sur le point de mise à la masse (2).

BMW 520i, 525i (uniquement jusqu'à 9/88)

Couper avec précaution la gaine souple rétractable dans le sens de la longueur, l'ouvrir et la retirer. Défaire la vis d'assemblage (4). Pousser une nouvelle gaine souple rétractable (5) par-dessus le câble positif (6).

Visser ensemble les trois câbles. Pousser la nouvelle gaine rétractable par-dessus l'assemblage vissé ainsi réalisé et la réchauffer pour opérer la rétraction.

F 32 51 179**BMW 520i, 525i (uniquement depuis 9/88)**

Ouvrir le couvercle (1) du point de fixation des câbles, à droite sous la banquette arrière, dans le sens de la flèche. Y visser aussi le câble positif (2) du faisceau additionnel avec la vis à empreinte cruciforme comme l'indique le croquis.

Refermer le couvercle (1).

Reposer les pièces suivantes logiquement dans l'ordre inverse de leur dépose:

Uniquement modèles avec sièges individuels à l'arrière:
les dossiers des sièges gauche et droit

Tous modèles:

le dossier de banquette arrière

Uniquement modèles avec appui-tête à l'arrière:

les appui-tête

Tous modèles:

les ceintures de sécurité

F 32 51 180**13 Mise en place du réfrigérateur**

Poser la protection de bordure (1).

F 32 51 181

Installer le support (1) dans l'étrier (2) et le verrouiller. Pousser par-dessus le câble de raccordement (3) du réfrigérateur.

F 32 51 182

Avec l'aide d'une seconde personne, engager le réfrigérateur (1) avec précaution dans l'évidement (2).

Attention

Faire attention en levant le réfrigérateur de ne pas endommager son câble électrique de raccordement.

Remarque

Les becs doivent s'engager franchement dans la nervure de retenue (4) dans le dossier.

F 32 51 183

Pousser l'étrier de retenue (1) vers le haut et serrer fermement la vis de verrouillage (2). Raccorder la fiche (3) du faisceau additionnel. Fixer le faisceau additionnel (4) comme sur le croquis au moyen de deux morceaux de ruban adhésif (5).

F 32 51 184

Remettre en place les panneaux de revêtement du coffre arrière (1, 2) sur les goujons dans la paroi du coffre (3) et les visser avec les écrous plastique (4).

Reposer logiquement les pièces suivantes dans l'ordre inverse de la dépose:

le tapis de sol du coffre arrière.

Uniquement modèles avec téléphone:

l'appareil émetteur/récepteur y compris le revêtement.

Reposer toutes les autres pièces dans l'habitacle logiquement dans l'ordre inverse de leur dépose.

Koelkastje BMW 5-serie E34 / 7-serie E32

F 32 51 176

Door de montage van het koelkastje vermindert het nuttig laadvermogen met 16,7 kg.

Benodigd gereedschap en hulpmiddelen:

3/8 inch ratel

3/8 inch verlengstuk

3/8 inch dopsleutel 10, 13 en 17 mm

Steeksleutel 10 mm, 13 mm

Schroevendraaier

Kruiskopschroevendraaier

Hamer

Platte beitel

Vijl

Universeel mes

Inhoud

Hoofdstuk

- 1 Stoelen, achter, verstellen
(alleen bij auto's met afzonderlijke stoelen, achter)
- 2 Massakabel van accu losmaken
- 3 Achterbank verwijderen
- 4 Armleuning verwijderen
- 5 Hoofdsteunen, achter, verwijderen
(alleen auto's met hoofdsteunen, achter)
- 6 Rugleuning verwijderen
- 7 Telefoon verwijderen (alleen BMW 7-serie/E32 met zend/ontvangsttoestel tegen de scheidingswand van de kofferruimte)
- 8 Kofferruimtebekleding verwijderen
- 9 Isolatiemateriaal verwijderen en pasmaken
(alleen auto's zonder skizak)
- 10 Scheidingswand van kofferruimte voor de montage van het koelkastje gereedmaken (alleen auto's zonder skizak)
- 11 Skizak verwijderen (alleen auto's met skizak)
- 12 Extra bedrading aanbrengen
- 13 Koelkastje monteren

F 32 51 066

1 Afzonderlijke stoelen, achter, verstellen (alleen auto's met afzonderlijke stoelen, achter)

Opmerking

De montage is afgebeeld voor de rechterzijde. De stoel aan de linkerzijde wordt op dezelfde wijze uitgebouwd.

Zet het contact aan.

Schuif de schakelaar (1) in de richting van de pijl en schuif de achterste hoofdsteun geheel in.

Schuif de schakelaar (2) in de richting van de pijl en schuif de stoel geheel naar voren.

F 32 65 245

2 Massakabel van accu losmaken

Bij auto's met een extra accu (bijv. autotelefoon) moet ook de massakabel van de extra accu worden losgemaakt.

BMW 730i, 735i, 750i

Draai de inbusbout (2) rechts onder de achterbank 90°.

Verwijder de klep (1).

F 34 61 002

Attentie:

Print de storingsgeheugens uit.

Door het losmaken van de massakabel worden de storingsgeheugens gewist.

Verwijder de zeskantmoer (1) en de ring (2).

Trek de massakabel (3) los.

F 34 71 003

BMW 735iL, 750iL, 530i, 535i, 524td

Trek het klepje (1) rechts onder de achterbank los.

Verwijder de zeskantbout (2).

Verwijder de afdekking (3).

F 34 61 002

Attentie

Print de storingsgeheugens uit.

Door het losmaken van de massakabel worden de storingsgeheugens gewist.

Draai de zeskantmoer (1) los.

Verwijder de ring (2).

Trek de massakabel (3) los.

F 34 71 002

BMW 520i, 525i

Attentie

Print de storingsgeheugens uit.

Door het losmaken van de massakabel worden de storingsgeheugens gewist.

Maak de massakabel (pijl) los en leg hem terzijde.

F 32 64 267

3 Achterbank verwijderen

Auto's met afzonderlijke stoelen, achter

Maak de bekleding (1) los.

Verwijder de zeskantbout (2) en de ring (3).

Opmerking

De bekleding is met klittenband bevestigd en kan voorzichtig worden teruggedrukt.

F 32 64 268

Schuif de vergrendeling (1) in de richting van de pijl en druk de zitting (2) iets omhoog.

Trek de zitting (2) in de richting van de pijl los uit de bevestiging.

F 32 64 269

Trek de stekker (1) onder de zitting los.

F 32 64 270

Montagerichtlijn:

Trek de stootrand (1) los en verwijder de afdekking (2).

F 32 64 271

Monteer de rubber tule (1) met de beugel (2) zoals afgebeeld in de houder (3).

F 34 65 036

Alle auto's

Trek de achterbank (1) in de richting van de pijl los uit de bevestiging en neem hem uit de auto.

F 32 65 004

4 Armleuning verwijderen

Klap de armleuning naar beneden en maak de bekleding los van het klittenband.

Druk de vergrendeling in de richting van de pijl samen en verwijder de armleuning.

F 32 51 069**5 Hoofdsteunen, achter, verwijderen (alleen auto's met hoofdsteunen, achter)****BMW 7-serie/E32**

Trek de hoofdsteunen (1) voorzichtig in de richting van de pijl los.

F 34 52 009**BMW 5-serie/E34**

Trek de hoofdsteunen voorzichtig in de richting van de pijl los.

Montagerichtlijn

Druk de opsluitlippen (1) van de bekleding (2) in de afdekking (3).

F 34 52 010

Draai de schroeven (1) links en rechts 90° en verwijder de afdekking (2).

F 32 51 067**6 Rugleuning verwijderen****Auto's met afzonderlijke stoelen, achter****Opmerking**

Het verwijderen is voor de rechter rugleuning afgebeeld. De rugleuning aan de linkerzijde wordt in dezelfde volgorde uitgebouwd.

Trek de stekkerverbinding (1) los.

Verwijder de zeskantbout (2) de ring (3) en verwijder de veiligheidsgordel.

Montagerichtlijn

Aantrekoppel van de zeskantbout 48 Nm.

F 32 51 068

Draai de zeskantmoer (1) los en verwijder de vulling (2).

F 32 52 010

Draai de kruiskopschroeven (2) uit het paneeltje (1).

F 32 51 070

Verwijder de kruiskopschroef (1).

Trek het paneeltje (2) in de richting van de pijl los.

F 32 51 071

Verwijder de zeskantbout (1).

F 32 51 072

Verwijder de rugleuning (1) in de richting van de pijl.

F 32 72 019**Alle auto's**

Verwijder de zeskantmoeren (1).

Verwijder de zeskantmoeren (2) van de veiligheidsgordel.

Montagerichtlijn

Aantrekoppel van de zeskantbouten 48 Nm.

F 32 72 020

Klap het isolatiemateriaal (1) aan de rechter- en linkerzijde terug.

Verwijder de zeskantmoer (pijl) aan de rechter- en linkerzijde.

F 32 52 003

Schuif de rugleuning (1) naar boven uit de bevestiging en neem hem naar voren toe weg.

Geleid de veiligheidsgordel door de uitsparingen (2) en verwijder de rugleuning.

F 32 51 084**7 Telefoon verwijderen (alleen BMW 7-serie/E32 met het zend/ontvangstoestel tegen de scheidingswand van de kofferruimte)**

Verwijder de kruiskopschroeven (pijlen) en de bekleding.

F 32 51 085

Maak de antennekabel (1) los.

Opmerking

Voor een duidelijke weergave is het zend/ontvangstoestel uitgebouwd.

Draai de zeskantbouten (2) los.

Trek de houder (3) naar voren, zover de bedrading dat toelaat.

F 32 72 028**8 Kofferruimtebekleding verwijderen**

Kofferruimtemat verwijderen.

Draai de kunststof moeren (1) los en verwijder de bekleding (2).

Verwijder de bekleding aan de rechter- en linkerzijde en de bekleding tegen de scheidingswand.

F 32 72 034**Auto's met skizak**

Draai de kunststof moeren (4) los en maak de bekleding (1, 2) los van de tapeinden op de scheidingswand.

F 32 72 022**9 Isolatiemateriaal verwijderen en pasmaken****(alleen auto's zonder skizak)**

Verwijder de kunststof zeskantmoeren (1) en het isolatiemateriaal (2).

F 32 72 023

Snij het isolatiemateriaal (1) langs de voorgestane lijn (2) uit.

F 32 72 029**10 Scheidingswand gereedmaken voor de montage van het koelkastje (alleen auto's zonder skizak)**

Druk de kunststof pluggen (1, 2) los.

F 32 72 030

Maak de verbindingpunten (1) waarmee het voorgestane plaatdeel (2) op de scheidingswand (3) is bevestigd met een platte beitel los.

Opmerking

De tussenplaat (2) is niet meer nodig.

F 32 72 031

Maak de omranding van de uitsparing (2) vrij van bramen, richt de rand uit en bestrijk blank plaatwerk met zinkhoudende verf.

F 32 51 185**11 Skizak verwijderen (alleen auto's met skizak)**

Druk de opsluitlippen (1) voorzichtig naar beneden en druk de cassette (2) in de richting van de kofferruimte door.

F 32 51 177**12 Extra bedrading aanbrengen**

Maak de rubber tule (1) los van de scheidingswand (2).

Steek de bedrading (3) door de opening in de kofferruimte en in de voorgestane opening (4) in de rubber tule (1).

Breng de rubber tule (1) weer aan.

Leg de extra bedrading (3) in het aanwezige draadband (5).

F 32 51 175**Auto's met accu in het stoelframe**

Zet de pluskabel (1) van de extra bedrading vast op de pluspool (2).

Maak de massakabel van de extra bedrading vast op het massapunt (3).

F 32 51 178**BMW 520i, 525i**

Zet de massakabel (1) van de extra bedrading vast op het massapunt (2).

BMW 520i, 525i (alleen t/m 9/88)

Snij de krimpslang (3) voorzichtig open.

Maak de boutbevestiging (4) los.

Schuif een nieuwe krimpslang (5) over de pluskabel (6).

Zet de drie kabels samen vast.

Schuif de krimpslang over de boutbevestiging en maak de slang warm.

F 32 51 179**BMW 520i, 525i (alleen vanaf 9/88)**

Maak de klep (1) rechts onder de achterbank in de richting van de pijl open.

Maak de plusdraad (2) van de extra bedrading zoals afgebeeld vast met de kruiskopschroef.

Sluit het klepje (1).

De onderstaande onderdelen worden in omgekeerde volgorde weer aangebracht.

Alleen auto's met afzonderlijke stoelen, achter

Rugleuning, links en rechts

Alle auto's

Rugleuning, achter

Alleen bij auto's met hoofdsteunen, achter

Hoofdsteunen

Alle auto's

Veiligheidsgordels

F 32 51 180**13 Koelkastje monteren**

Breng de stootrand (1) aan.

F 32 51 181

Breng de houder (1) aan in de beugel (2) en vergrendel hem.

Schuif de bedrading (3) van het koelkastje op zijn plaats.

F 32 51 182

Breng m.b.v. een tweede persoon het koelkastje (1) voorzichtig in de uitsparing (2) aan.

Attentie

Bij het aanbrengen van het koelkastje moet erop worden gelet dat de aansluitbedrading van het koelkastje niet wordt beschadigd.

Opmerking

De opsluitlippen (3) moeten in de daarvoor bestemde rand (4) van de rugleuning aangrijpen.

F 32 51 183

Schuif de beugel (1) naar boven en zet de vergrendelingsbout (2) stevig vast.

Sluit de stekker (3) aan.

Bevestig de extra bedrading (4) met 2 stukken plakband (5); zie de afbeelding.

F 32 51 184

Breng de bekleding (1, 2) op de tapeinden van de scheidingswand (3) aan en zet de bekleding met de kunststof moeren (4) vast.

De onderstaande onderdelen worden in omgekeerde volgorde gemonteerd.

Kofferruimtemat

Alleen bij auto's met telefoon

Zend/ontvangsttoestel incl. bekleding

Alle verwijderde onderdelen uit het interieur worden in omgekeerde volgorde weer aangebracht.

F 32 51 176

Genom montering av kylboxen minskas den tillåtna nyttolasten med 16, kg.

Erforderliga verktyg och hjälpmedel:

3/8 tum spärrskaft
3/8 tum förlängning
3/8 tum hylsa 10 mm, 13 mm, 17 mm
Fast nyckel 10 mm, 13 mm
Skruvmejsel
Kryssmejsel
Hammare
Flatmejsel
Fil
Universalkniv

Innehållsförteckning

Kapitel

- 1 Inställning av separata stolar bak (endast modeller med separata stolar bak)
- 2 Lossning av batteriet
- 3 Demontering av baksätet
- 4 Demontering av mittarmstödet
- 5 Demontering av nackskydden bak (endast modeller med nackskydd bak)
- 6 Demontering av ryggstödet
- 7 Demontering av telefonen (endast BMW 7-serien/E 32 med S/E-enhet på bagagerumsmellanväggen)
- 8 Demontering av bagagerumsklädseln
- 9 Demontering och tillskärning av isoleringsmattan (endast modeller utan skidbag)
- 10 Förberedelse av bagagerumsmellanväggen för montering av kylboxen (endast modeller utan skidbag)
- 11 Demontering av skidbagen (endast modeller med skidbag)
- 12 Dragnig av tillsatskabelstammen
- 13 Montering av kylboxen

F 32 51 066

1 Inställning av separata stolar bak (endast modeller med separata stolar bak)

OBS:

Demonteringen visas på högra bakstolen. Vänstra bakstolen demonteras in samma ordningsföljd.

Slå till tändningen.

Skjut kontakten (1) i pilriktningen och kör in nackskyddet bak helt.

Skjut kontakten (2) i pilriktningen och kör baksätet helt fram.

F 32 65 245

2 Lossning av batteriet

Hos modeller med extrabatteri (t ex biltelefon), lossa minuspolen på extrabatteriet.

BMW 730i, 735i, 750i

Vrid insexskruven (2) nedtill på högra baksätet 90°.

Ta bort locket (1).

F 34 61 002

Skruv ut felminnena.

När batteriet lossas, släcks alla felminnen.

Skruva av sexkantmuttern (1).

Ta bort mellanläggsbrickan (2).

Dra av minuskabeln (3).

F 34 71 003

BMW 735iL, 750iL, 530i, 535i, 524td

Ta bort locket (1) nedtill på högra baksätet.

Skruva ut sexkantbulten (2).

Demontera avtäckningen (3).

F 34 61 002

OBS!

Skriv ut felminnena.

När batteriet lossas, släcks alla felminnen.

Skruva av sexkantmuttern (1).

Ta bort mellanläggsbrickan (2).

Dra av minuskabeln (3).

F 34 71 002

BMW 520i, 525i

OBS!

Skriv ut felminnena.

När batteriet lossas, släcks alla felminnen.

Skruva av minuspolklämman (pil) och lägg den åt sidan.

F 32 64 267

3 Demontering av baksätet

Modeller med separata stolar bak

Lossa stolklädseln (1).

Skruva ut sexkantbulten (2).

Ta bort mellanläggsbrickan (3).

OBS: Stolklädseln är fäst med kardborreband och behöver endast tryckas försiktigt tillbaka.

F 32 64 268

Tryck låsanordningen (1) i pilriktningen och lyft upp bakstolens sittyta (2) något.

Dra ut sittytan (2) i pilriktningen ur fästbyglarna.

F 32 64 269

Lossa kabelanslutningen (1) under sittytan.

F 32 64 270

OBS vid montering:

Dra av kantskyddet (1).

Ta bort panelen (2).

F 32 64 271

Sätt in gummihylsan (1) med bygeln (2) enl ritningen i hållaren (3).

F 34 65 036

Samtliga modeller

Dra ut baksätet (1) i pilriktningen ur fästet och demontera det.

F 32 65 004

4 Demontering av mittarmstödet

Fäll ned mittarmstödet och dra av klädseln från kardborrebandet.

Tryck ihop låsanordningen i pilriktningen och demontera mittarmstödet.

F 32 51 069

5 Demontering av nackskydden bak (endast modeller med nackskydd bak)

BMW 7-serien/E32

Ta försiktigt ut nackskydden (1) i pilriktningen.

F 34 52 009**BMW 5-serien/E34**

Ta försiktigt ut nackskydden i pilriktningen.

OBS vid montering:

Tryck in klädseln (2) fästklackar (1) i avtäckningen (3).

F 34 52 010

Vrid skruvarna (1) på vänstra och högra bilsidan 90° och demontera avtäckningen (2).

F 32 51 067**6 Demontering av ryggstödet****Modeller med separata stolar bak****OBS:**

Demonteringen visas på högra ryggstödet; vänstra ryggstödet demonteras i samma ordningsföljd.

Lossa stickanslutningen (1).

Skruva ut sexkantbulten (2) med mellanläggsbrickan (3) och demontera bilbältena.

OBS vid montering:

Åtdragningsmoment för sexkantbulten 48 Nm.

F 32 51 068

Skruva av sexkantmuttern (1) och ta bort dynan (2).

F 32 52 010

Skruva ut skruvarna med krysspår (2) från panelen (1).

F 32 51 070

Skruva ut skruven med krysspår (1).

Ta ut panelen (2) i pilriktningen.

F 32 51 071

Skruva ut sexkantbultarna (1).

F 32 51 072

Demontera ryggstödet (1) i pilriktningen.

F 32 72 019**Samtliga modeller**

Skruva av sexkantmuttrarna (1).

Skruva ut sexkantbultarna (2) från bilbältet.

OBS vid montering:

Åtdragningsmoment för sexkantbultarna 48 Nm.

F 32 72 020

Vik tillbaka isoleringsmattan (1) till höger och vänster.

Skruva av sexkantmuttern (pil) till höger och vänster.

F 32 52 003

Lyft ut ryggstödet (1) uppåt ur hållarna och dra det framåt. För bilbältena genom panelen (2) och demontera ryggstödet.

F 32 51 084**7 Demontering av telefonen (endast BMW 7-serien/E32 med S/E-enhet på bagagerumsmellanväggen)**

Skruva ut skruvarna med krysspår (pilar) och ta bort klädseln.

F 32 51 085

Skruva av antennkabeln (1).

OBS:

För bättre åskådlighet är S/E-enheten demonterad.

Skruva ut sexkantbultarna (2).

Dra fram hållaren (3) så långt anslutningskablarna medger.

F 32 72 028**8 Demontering av bagagerumsklädseln**

Ta ut bagagerumsmattan.

Skruva av plastmuttrarna (1) och demontera klädseln (2).

Demontera bagagerumsklädseln till höger, vänster och bak.

F 32 72 034**Modeller med skidbag**

Skruva av plastmuttrarna (4) och dra av bagagerumsklädselarna (1 och 2) från stagbultarna på bagagerumsmellanväggen.

F 32 72 022**9 Demontering och tillskärning av isoleringsmattan (endast modeller utan skidbag)**

Skruva av plastsexkantmuttrarna (1) och demontera isoleringsmattan (2).

F 32 72 023

Skär ut isoleringsmattan (1) längs den perforerade linjen (2).

F 32 72 029**10 Förberedelse av bagagerumsmellanväggen för montering av kylboxen (endast modeller utan skidbox)**

Tryck ut plastpluggarna (1 och 2).

F 32 72 030

Lossa förbindelsepunkterna (1), som förbinder den förstansade plåten (2) med bagagerumsmellanväggen (3), med en flatmejsel.

OBS:

Den demonterade mellanplåten (2) behövs inte längre.

F 32 72 031

Avgrada skidbagsöppningens (2) plåtkant (1), rikta in den och måla blanka plåttällen med zinkpulverfärg.

F 32 51 185**11 Demontering av skidbagen****(endast modeller med skidbag)**

Tryck försiktigt ner fästklackarna (1) och tryck igenom skidbagkassetten (2) mot bagagerummet.

F 32 51 177**12 Dragningsmoment av tillsatskabelstammen**

Ta ut gummihylsan (1) från bagagerumsmellanväggen (2). Dra tillsatskabelstammen (3) genom öppningen i bagagerummet och tryck in den förpräglade öppningen (4) för gummihylsan (1).

Montera gummihylsan (1) igen.

Lägg tillsatskabelstammen (3) i befintliga kabelband (5).

F 32 51 175**Modeller med batteriet under baksätet**

Skruva även fast tillsatskabelstammens pluskabel (1) på pluspolklämman (2).

Skruva även fast tillsatskabelstammens minuskabel på jordstödpunkten (3).

F 32 51 178**BMW 520i, 525i**

Skruva även fast tillsatskabelstammens minuskabel (1) på jordstödpunkten (2).

BMW 520i, 525i (endast t o m 9/88)

Skär försiktigt upp krympslangen (3).

Lossa förskruvningen (4).

Skjut en ny krympslang (5) över pluskabeln (6).

Skruva ihop de tre kablarna.

Skjut krympslangen över förskruvningen och värm den.

F 32 51 179**BMW 520i, 525i (endast fr o m 9/88)**

Öpna locket (1) från kabelstödpunkten till höger under baksätet i pilriktningen.

Skruva fast tillsatskabelstammens pluskabel (2) enl ritningen med en skruv med krysspår.

Stäng locket.

Montering av nedanstående delar sker i omvänd ordningsföljd.

Endast modeller med separata stolar bak

Ryggstödet till vänster och höger

Samtliga modeller

Ryggstöd bak

Endast modeller med nackskydd bak

Nackskydd

Samtliga modeller

Bilbälten

F 32 51 180

13 Montering av kylboxen

Sätt fast kantskyddet (1).

F 32 51 181

Sätt in hållaren (1) i bygeln (2) och lås den.

Skjut på kylboxens anslutningskabel (3).

F 32 51 182

Sätt försiktigt in kylboxen (1) i öppningen (2) med hjälp av någon annan.

OBS!

Se till att inte kylboxens anslutningskabel skadas när kylboxen sätts in.

OBS:

Fästklackarna (3) måste sitta fast i det härför avsedda staget (4) i ryggstödet.

F 32 51 183

Skjut fästbygeln (1) uppåt och dra fast låsskruven (2).

Sätt fast tillsatskabelstammens anslutning (3).

Fäst tillsatskabelstammen (4) med 2 tejpremsor (5) enl ritningen.

F 32 51 184

Sätt fast bagagerumsklädslarna (1 och 2) på bagagerumsmellanväggens stagbultar (3) och skruva fast dem med plastmuttrar (4).

Nedanstående delar monteras i omvänd ordningsföljd.

Bagagerumsmatta

Endast modeller med telefon

S/E-enhet inkl klädsel

Alla demonterade delar i passagerarutrymmet monteras i omvänd ordningsföljd.

Box frigorifero BMW Serie 5 E34/Serie 7 E32

F 32 51 176

Montando il box frigorifero il carico utile della vettura si riduce di 16,7 kg.

Attrezzi e materiali necessari

Trapano a cricco da 3/8 di pollice
Prolunga da 3/8 di pollice
Inserto da 3/8 di pollice per chiave a tubo da 10 mm, 13 mm, 17 mm
Chiave fissa da 10 mm, 13 mm
Cacciavite per intaglio semplice
Cacciavite per intaglio a croce
Martello
Scalpello piatto
Lima
Taglierina universale

Indice

Capitolo

- 1 Spostamento dei sedili separati posteriori (solo modelli con sedili separati post.)
- 2 Scollegamento della batteria
- 3 Smontaggio del divano posteriore
- 4 Smontaggio del bracciolo centrale
- 5 Smontaggio dei poggiatesta posteriori (solo modelli con poggiatesta posteriori)
- 6 Smontaggio dello schienale
- 7 Smontaggio del radiotelefono (solo BMW Serie 7/E 32 con ricetrasmittente sulla parete divisoria posteriore)
- 8 Smontaggio del rivestimento del bagagliaio
- 9 Smontaggio e ritaglio della stuoia isolante (solo modelli senza sacco portasci)
- 10 Preparazione della parete divisoria posteriore per il montaggio del box frigorifero (solo modelli senza sacco portasci)
- 11 Smontaggio del sacco portasci
- 12 Posa del cablaggio addizionale
- 13 Montaggio del box frigorifero

F 32 51 066

1 Spostamento dei sedili separati posteriori (solo modelli con sedili separati post.)

Avvertenza

Lo smontaggio è rappresentato sul sedile posteriore destro. Il sedile sinistro si smonta nello stesso ordine. Inserire l'accensione.

Spingere l'interruttore (1) nella direzione della freccia e far rientrare completamente il poggiatesta posteriore.

Spingere l'interruttore (2) nella direzione della freccia e spostare completamente in avanti il sedile posteriore.

F 32 65 245

2 Scollegamento della batteria

Nei modelli con batteria supplementare (p.e. per radiotelefono) staccare il morsetto negativo di quest'ultima.

BMW 730i, 735i, 750i

Ruotare di 90° la vite a brugola (2) nella parte inferiore destra del cassone sedile posteriore.

Togliere il coperchio (1).

F 34 61 002

Attenzione

Far stampare le memorie delle irregolarità.

Scollegando la batteria le memorie delle irregolarità si cancellano.

Svitare e staccare il dado esagonale (1).

Togliere la rondella (2).

Sfilare il cavo negativo (3).

F 34 71 003

BMW 735iL, 750iL, 530i, 535i, 524td

Sfilare il coperchio (1) dalla parte inferiore destra del cassone sedile posteriore.

Svitare ed estrarre le vite a testa esagonale (2).

Smontare la copertura (3).

F 34 61 002

Attenzione

Far stampare le memorie delle irregolarità.

Scollegando la batteria le memorie delle irregolarità si cancellano.

Svitare e staccare il dado esagonale (1).

Togliere la rondella (2).

Sfilare il cavo negativo (3).

F 34 71 002

BMW 520i, 525i

Attenzione

Far stampare le memorie delle irregolarità.

Scollegando la batteria le memorie delle irregolarità si cancellano.

Svitare il morsetto negativo (freccia) e deporlo a lato.

F 32 64 267

3 Smontaggio del divano posteriore

Modelli con sedili separati posteriori

Staccare il rivestimento del sedile (1).

Svitare ed estrarre la vite a testa esagonale (2).

Togliere la rondella (3).

Avvertenza

Il rivestimento del sedile è fissato con una chiusura a velcro e basta spingerlo indietro con cautela.

F 32 64 268

Premere il bloccaggio (1) nella direzione della freccia e sollevare un poco il piano d'appoggio del sedile posteriore (2). Sfilare il piano d'appoggio (2) dalle staffe di ritegno nella direzione della freccia.

F 32 64 269

Separare la spina di collegamento (1) sotto il piano d'appoggio del sedile posteriore.

F 32 64 270

Avvertenze per il montaggio

Sfilare il paraspigoli (1).

Sfilare la mascherina (2).

F 32 64 271

Applicare il passante in gomma (1) assieme alla staffa (2) nel supporto (3) come indicato nel disegno.

F 34 65 036**Tutti i modelli**

Sfilare il divano posteriore (1) dal supporto nella direzione della freccia e smontarlo.

F 32 65 004**4 Smontaggio del bracciolo centrale**

Ribaltare in basso il bracciolo centrale e sfilare il rivestimento dalla chiusura a velcro.

Comprimere il bloccaggio nella direzione delle frecce e smontare il bracciolo.

F 32 51 069**5 Smontaggio dei poggiatesta posteriori (solo modelli con poggiatesta posteriori)****BMW Serie 7/E32**

Togliere con cautela i poggiatesta (1) nella direzione della freccia.

F 34 52 009**BMW Serie 5/E34**

Togliere con cautela i poggiatesta nella direzione della freccia.

Avvertenze per il montaggio

Introdurre a pressione i naselli di ritegno (1) del rivestimento (2) nella copertura (3).

F 34 52 010

Ruotare di 90° le viti con intaglio semplice (1) sul lato destro e sinistro della vettura e smontare la copertura (2).

F 32 51 067**6 Smontaggio dello schienale****Modelli con sedili separati posteriori****Avvertenza**

Il montaggio è raffigurato sullo schienale destro; lo schienale sinistro si smonta nello stesso ordine.

Separare la spina di collegamento (1).

Svitare ed estrarre la vite a testa esagonale (2) assieme alla rondella (3); smontare le cinture di sicurezza.

Avvertenza per il montaggio

Coppia di serraggio della vite a testa esagonale 48 Nm.

F 32 51 068

Svitare e staccare il dado esagonale (1); togliere l'imbottitura (2).

F 32 52 010

Svitare ed estrarre le viti con intaglio a croce (2) dalla mascherina (1).

F 32 51 070

Svitare ed estrarre la vite con intaglio a croce (1).

Togliere la mascherina (2) nella direzione della freccia.

F 32 51 071

Svitare ed estrarre le viti a testa esagonale (1).

F 32 51 072

Smontare lo schienale (1) nella direzione della freccia.

F 32 72 019**Tutti i modelli**

Svitare e staccare i dadi esagonali (1).

Svitare ed estrarre le viti a testa esagonale (2) dalla cintura di sicurezza.

Avvertenza per il montaggio

Coppia di serraggio delle viti a testa esagonale 48 Nm.

F 32 72 020

Rovesciare all'indietro la stuoia isolante (1) a destra ed a sinistra.

Svitare e staccare il dado esagonale (freccia) a destra ed a sinistra.

F 32 52 003

Sollevare lo schienale (1) dai supporti e tirarlo in avanti.

Far passare le cinture di sicurezza attraverso la mascherina (2) e smontare lo schienale.

F 32 51 084**7 Smontaggio del radiotelefono**

(solo BMW Serie 7/E 32 con ricetrasmittente sulla parete divisoria posteriore)

Svitare ed estrarre le viti con intaglio a croce (frecce); togliere il rivestimento.

F 32 51 085

Svitare il cavo dell'antenna (1).

Avvertenza

Per migliorare la comprensione l'apparecchio ricetrasmittente è rappresentato smontato.

Svitare ed estrarre le viti a testa esagonale (2).

Tirare in avanti il supporto (3) per quanto lo consentono i cavi di collegamento.

F 32 72 028**8 Smontaggio del rivestimento del bagagliaio**

Estrarre la stuoia del fondo del bagagliaio.

Svitare e staccare i dadi di plastica (1); smontare il rivestimento (2).

Smontare i rivestimenti destro, sinistro e posteriore del bagagliaio.

F 32 72 034**Modelli con sacco portasci**

Svitare e staccare i dadi di plastica (4); sfilare i rivestimenti del bagagliaio (1, 2) dai tiranti a vite della parete divisoria posteriore.

F 32 72 022**9 Smontaggio e ritaglio della stuoia isolante**

(solo modelli senza sacco portasci)

Svitare e staccare i dadi esagonali di plastica (1); smontare la stuoia isolante (2).

F 32 72 023

Ritagliare la stuoia isolante (1) sulla linea preincisa (2).

F 32 72 029**10 Preparazione della parete divisoria posteriore per il montaggio del box frigorifero**

(solo modelli senza sacco portasci)

Smontare i tappi di plastica (1, 2) espellendoli a pressione.

F 32 72 030

Troncare con uno scalpello piatto i punti di giunzione (1) che collegano la lamiera sbalzata a stampo (2) con la parete divisoria posteriore (3).

Avvertenza

La lamiera intermedia (2) smontata non occorre più.

F 32 72 031

Sbavare il bordo in lamiera (1) dell'apertura per il sacco portasci (2), raddrizzarlo e verniciare i punti nudi della lamiera con vernice a polvere di zinco.

F 32 51 185**11 Smontaggio del sacco portasci
(solo modelli con sacco portasci)**

Premere in basso con cautela i naselli di ritegno (1) e spingere fuori la custodia del sacco portasci (2) in direzione del vano bagagli.

F 32 51 177**12 Posa del cablaggio addizionale**

Facendo leva, staccare il passante in gomma (1) dalla parete divisoria posteriore (2).

Far passare il cablaggio addizionale (3), attraverso l'apertura, nel bagagliaio ed introdurlo a pressione nell'apertura sboccata a stampo (4) del passante in gomma (1).

Rimontare il passante in gomma (1).

Mettere il cablaggio addizionale (3) nelle fettucce fermacavo (5) presenti nella vettura.

F 32 51 175**Modelli con batteria nel cassone sedile**

Avvitare il cavo positivo (1) del cablaggio addizionale insieme al morsetto positivo (2) della batteria.

Avvitare il cavo negativo del cablaggio addizionale al punto di massa ausiliario (3).

F 32 51 178**BMW 520i, 525i**

Avvitare il cavo negativo (1) del cablaggio addizionale al punto di massa ausiliario (2).

BMW 520i, 525i (solo fino al 9/88)

Ritagliare con cautela il tubo flessibile restringibile (3).

Svitare le avvitature (4).

Infilare il nuovo tubo flessibile restringibile (5) sul cavo positivo (6).

Avvitare assieme i tre cavi.

Infilare il tubo flessibile restringibile sull'avvitatura e riscaldarlo.

F 32 51 179**BMW 520i, 525i (solo a partire dal 9/88)**

Aprire nella direzione della freccia il coperchio (1) dal punto di attacco dei cavi a destra sotto il divano posteriore.

Avvitare il cavo positivo (2) del cablaggio addizionale mediante la vite con intaglio a croce come indicato nel disegno.

Chiudere il coperchio (1).

Rimontare i seguenti pezzi, ovviamente, nell'ordine inverso allo smontaggio.

Solo nei modelli con sedili separati posteriori

Schienale sinistro e destro

Tutti i modelli

Schienale posteriore

Solo nei modelli con poggiatesta posteriori

Poggiatesta

Tutti i modelli

Cinture di sicurezza

F 32 51 180**13 Montaggio del box frigorifero**

Applicare il paraspigoli (1).

F 32 51 181

Applicare il supporto (1) nella staffa (2) e bloccarlo.

Infilare il cavo di collegamento (3) del box frigorifero.

F 32 51 182

Con l'aiuto di una seconda persona, applicare con cautela il box frigorifero (1) nell'apertura (2).

Attenzione

Sistemando il box frigorifero, fare attenzione che il cavo di collegamento non resti danneggiato.

Avvertenza

I naselli di ritegno (3) devono innestarsi nell'apposita traversina (4) presente nello schienale.

F 32 51 183

Spingere verso l'alto la staffa di ritegno (1) e serrare bene la vite di bloccaggio (2).

Infilare la spina (3) del cablaggio addizionale.

Fissare il cablaggio addizionale (4) con due strisce adesive (5) come indicato nel disegno.

F 32 51 184

Infilare i rivestimenti del bagagliaio (1, 2) sui tiranti a vite della parete divisoria posteriore (3) ed avvitarli fissi con i dadi di plastica (4).

Rimontare, ovviamente nell'ordine inverso allo smontaggio, i seguenti pezzi:

stuoia del bagagliaio;

solo nei modelli con radiotelefono:

apparecchio ricetrasmittente compreso rivestimento

Rimontare tutti i pezzi smontati nell'interno dell'abitacolo, ovviamente nell'ordine inverso allo smontaggio.

Compartimiento de refrigeración BMW Serie 5 E34 / Serie 7 E32

F 32 51 176

Por el montaje del compartimiento de refrigeración se reduce la carga útil admisible a razón de 16,7 kg.

Herramienta y medios auxiliares necesarios:

Carraca reversible 3/8"

Prolongador 3/8"

Llave de vaso 3/8" 10 mm, 13 mm, 17 mm

Llave de horquilla e/c 10 mm, 13 mm

Destornillador de punta recta

Destornillador de estrella

Martillo

Cinzel plano

Lima

Cuchillo universal

Índice

Capítulo

- 1 Desplazar los asientos individuales traseros (sólo modelos con asientos individuales traseros)
- 2 Desconectar la batería
- 3 Desmontar la banqueta de asiento trasero
- 4 Desmontar el apoyabrazos central
- 5 Desmontar apoyacabezas traseros (sólo modelos con apoyacabezas traseros)
- 6 Desmontar el respaldo
- 7 Desmontar el autotélefono (sólo BMW Serie 7/E 32 con transreceptor en la pared de separación posterior)
- 8 Desmontar el revestimiento del maletero
- 9 Desmontar la estera insonorizante y recortarla al tamaño (sólo modelos sin túnel para esquís)
- 10 Preparar la pared de separación posterior para el montaje del compartimiento de refrigeración (sólo modelos sin túnel para esquís)
- 11 Desmontar el túnel para esquís (sólo modelos con túnel para esquís)
- 12 Tender el mazo de cables adicional
- 13 Montar el compartimiento de refrigeración

F 32 51 066

1 Desplazar los asientos individuales traseros (sólo modelos con asientos individuales traseros)

Nota

El desmontaje está representado para el asiento derecho. El asiento izquierdo se desmonta siguiendo ese mismo orden. Conectar el encendido.

Desplazar el mando (1) en dirección de la flecha y retraer por completo el apoyacabezas trasero.

Desplazar el mando (2) en dirección de la flecha y desplazar el asiento trasero hasta su posición más avanzada.

F 32 65 245

2 Desconectar la batería

En modelos con batería adicional (p. ej. para autotélefono) hay que desconectar el terminal negativo de la batería adicional.

BMW 730i, 735i, 750i

Girar por 90° el tornillo de hexágono interior (2) en la zona inferior derecha de la caja de asiento trasero.

Quitar la tapa (1).

F 34 61 002

Atención

Imprimir el contenido de las memorias de anomalías. Al ser desconectada la batería se borran las memorias de anomalías.

Desenroscar la tuerca hexagonal (1).

Retirar la arandela (2).

Desconectar el cable negativo (3).

F 34 71 003

BMW 735iL, 750iL, 530i, 535i, 524td

Destrobar la tapa (1) en la caja de asiento posterior, lado inferior derecho.

Desenroscar el tornillo hexagonal (2).

Desmontar la cubierta (3).

F 34 61 002

Atención

Imprimir el contenido de las memorias de anomalías. Al ser desconectada la batería se borran las memorias de anomalías.

Desenroscar la tuerca hexagonal (1).

Retirar la arandela (2).

Desconectar el cable negativo (3).

F 34 71 002

BMW 520i, 525i

Atención

Imprimir el contenido de las memorias de anomalías.

Al ser desconectada la batería se borran las memorias de anomalías.

Destornillar el terminal negativo (flecha) y depositarlo lateralmente.

F 32 64 267

3 Desmontar la banqueta de asiento trasero Modelos con asientos individuales traseros

Soltar el revestimiento de asiento (1).

Desenroscar el tornillo hexagonal (2).

Retirar la arandela (3).

Nota

El revestimiento del asiento va fijado con un cierre de velcro y sólo tiene que descorrerse cuidadosamente.

F 32 64 268

Presionar el bloqueo (1) en dirección de la flecha y levantar un poco la superficie de banqueta del asiento trasero (2). Extraer la superficie de banqueta (2) de las sujeciones en dirección de la flecha.

F 32 64 269

Separar el conector (1) bajo la superficie de banqueta.

F 32 64 270

Indicaciones de montaje

Desprender la cantonera (1).

Destrobar el embellecedor (2).

F 32 64 271

Colocar la boquilla de goma (1) con estribo (2) en el soporte (3) según muestra el esquema.

F 34 65 036**Todos los modelos**

Extraer la banqueta trasera (1) de las sujeciones en dirección de la flecha y desmontarla.

F 32 65 004**4 Desmontar el apoyabrazos central**

Volcar el apoyabrazos central hacia abajo y desprender el revestimiento de su fijación al cierre de velcro.
Comprimir el bloqueo en dirección de la flecha y desmontar el apoyabrazos central.

F 32 51 069
**5 Desmontar apoyacabezas traseros
(sólo modelos con apoyacabezas traseros)
BMW Serie 7/E32**

Extraer cuidadosamente los apoyacabezas (1) en dirección de la flecha.

F 34 52 009**BMW Serie 5/E34**

Extraer cuidadosamente los apoyacabezas en dirección de la flecha.

Indicación de montaje

Hundir las pestañas (1) del revestimiento (2) en la cubierta (3).

F 34 52 010

Girar por 90° los tornillos ranurados (1) de los lados izquierdo y derecho del coche y desmontar la cubierta (2).

F 32 51 067**6 Desmontar el respaldo****Modelos con asientos individuales traseros****Nota**

El desmontaje está representado para el apoyabrazos derecho. El apoyabrazos izquierdo se desmonta en la misma secuencia.

Separar el conector (1).

Desenroscar el tornillo hexagonal (2) con arandela (3) y desmontar los cinturones de seguridad.

Indicación de montaje

Par de apriete del tornillo hexagonal 48 Nm.

F 32 51 068

Desenroscar la tuerca hexagonal (1) y retirar el acolchado (2).

F 32 52 010

Desenroscar los tornillos de estrella (2) del embellecedor (1).

F 32 51 070

Desenroscar el tornillo de estrella (1).

Destruir el embellecedor (2) en dirección de la flecha.

F 32 51 071

Desenroscar los tornillos hexagonales (1).

F 32 51 072

Desmontar el respaldo (1) en dirección de la flecha.

F 32 72 019**Todos los modelos**

Desenroscar las tuercas hexagonales (1).

Desenroscar los tornillos hexagonales (2) del cinturón de seguridad.

Indicación de montaje

Par de apriete de los tornillos hexagonales 48 Nm.

F 32 72 020

Descorrer la estera insonorizante (1) a izquierda y derecha.
Desenroscar la tuerca hexagonal (flecha) a izquierda y derecha.

F 32 52 003

Destruir el respaldo (1) de las sujeciones hacia arriba y tirar hacia delante.

Pasar los cinturones de seguridad a través del embellecedor (2) y desmontar el respaldo.

F 32 51 084
**7 Desmontar el autoteléfono (sólo BMW Serie 7/E32 con
transreceptor en la pared de separación posterior)**

Desenroscar los tornillos de estrella (flechas) y desmontar el revestimiento.

F 32 51 085

Desenroscar el cable de antena (1).

Nota

Para más claridad se ha desmontado aquí el transreceptor.

Desenroscar los tornillos hexagonales (2).

Avanzar cuidadosamente el soporte (3) hasta donde lo permitan los cables de conexión.

F 32 72 028**8 Desmontar el revestimiento del maletero**

Retirar la alfombra del piso del maletero.

Desenroscar las tuercas plásticas (1) y desmontar el revestimiento (2).

Desmontar los revestimientos de maletero izquierdo, derecho y posterior.

F 32 72 034**Modelos con túnel para esquís**

Desenroscar las tuercas plásticas (4) y destruir los revestimientos de maletero (1, 2) de los espárragos de la pared de separación posterior.

F 32 72 022
**9 Desmontar la estera insonorizante y recortarla al
tamaño**
(sólo modelos sin túnel para esquís)

Desenroscar las tuercas plásticas hexagonales (1) y desmontar la estera insonorizante (2).

F 32 72 023

Recortar la estera insonorizante (1) en la línea pre-cortada (2).

F 32 72 029
**10 Preparar la pared de separación posterior para el
montaje del compartimento de refrigeración**
(sólo modelos sin túnel para esquís)

Desmontar los tapones plásticos (1, 2) expulsándolos.

F 32 72 030

Tronzar con un cincel plano los puntos de unión (1) que comunican la chapa preestampada (2) con la pared de separación posterior (3).

Nota

La chapa intermedia (2) desmontada ya no se necesita.

F 32 72 031

Desbarbar el contorno de chapa (1) en la escotadura para túnel de esquís (2), alinear y proteger con pintura de polvo de cinc los sitios de chapa desnuda.

F 32 51 185**11 Desmontar el túnel para esquís (sólo modelos con túnel para esquís)**

Presionar cuidadosamente las pestañas (1) hacia abajo y expulsar el cassette portaesquís (2) en dirección del maletero.

F 32 51 177**12 Tender el mazo de cables adicional**

Destruir la boquilla de goma (1) en la pared de separación posterior (2). Pasar el mazo de cables adicional (3) por la abertura hacia el maletero y encastrarlo en la abertura preestampada (4) de la boquilla de goma (1). Volver a montar la boquilla de goma (1).

Colocar el mazo de cables adicional (3) en las sujeciones de cables existentes (5).

F 32 51 175**Modelos con batería en la caja de asiento**

Incluir en la fijación a rosca el cable positivo (1) del mazo adicional en el borne positivo (2).

Incluir en la fijación del punto de apoyo de masa (3) el cable negativo del mazo de cables adicional.

F 32 51 178**BMW 520i, 525i**

Incluir en la fijación a rosca el cable negativo (1) del mazo de cables adicional hacia el punto de apoyo de masa (2).

BMW 520i, 525i (sólo hasta 9/88)

Abrir cuidadosamente por corte la manguera contráctil (3). Soltar la unión a rosca (4).

Encamisar el cable positivo (6) con una nueva manguera contráctil (5).

Incluir los tres cables en la unión a rosca.

Disponer la manguera contráctil sobre la unión a rosca y calentarla para producir el efecto de contracción.

F 32 51 179**BMW 520i, 525i (sólo desde 9/88)**

Abrir la tapa (1) del punto de apoyo de cables, lado derecho bajo la banqueta trasera, en dirección de la flecha.

Incluir en la fijación a rosca, mediante tornillo de estrella, el cable positivo (2) del mazo adicional, según muestra el dibujo.

Cerrar la tapa (1).

Hay que montar los componentes siguientes en el orden inverso análogo al desmontaje.

Sólo modelos con asientos individuales traseros

Respaldos traseros a izquierda y derecha

Todos los modelos

Respaldo trasero

Sólo modelos con apoyacabezas traseros

Apoyacabezas

Todos los modelos

Cinturones de seguridad

F 32 51 180**13 Montar el compartimiento de refrigeración**

Colocar la cantonera (1).

F 32 51 181

Poner el soporte (1) en el estribo (2) y encastrar.

Insertar los cables de conexión (3) del compartimiento de refrigeración.

F 32 51 182

Con ayuda de una segunda persona, hay que presentar cuidadosamente el compartimiento de refrigeración (1) en la escotadura (2).

Atención

Al colocar el compartimiento de refrigeración debe observarse que sus cables de conexión no sufran daños.

Nota

Las pestañas de sujeción (3) deben encastrar en el alma (4) prevista para ellas en el respaldo.

F 32 51 183

Desplazar el estribo de sujeción (1) hacia arriba y apretar el tornillo de bloqueo (2).

Enchufar el conector (3) del mazo de cables adicional.

Fijar el mazo de cables adicional (4) con dos franjas adhesivas (5), según muestra la figura.

F 32 51 184

Ensartar los revestimientos de maletero (1, 2) en los espárragos de la pared de separación posterior (3) y fijarlos con las tuercas plásticas (4).

Hay que montar los componentes siguientes en el orden análogo inverso a su desmontaje:

Alfombra de maletero

Sólo modelos con autoteléfono:

Transreceptor incl., revestimiento

Volver a montar en el habitáculo, en orden inverso análogo al desmontaje, todas las piezas que fueron desmontadas.

Caixa frigorífica BMW, Série 5 E 34/Série 7 E32

F 32 51 176

Da montagem da caixa frigorífica resulta uma redução em 16,7 kg da carga útil admissível.

Ferramental necessário e meios auxiliares:

Roquete reversível de 3/8"

Extensão de 3/8"

Cardans universais de encaixe de 3/8", 10 mm, 13 mm, 17 mm

Chaves de forqueta SW 10 mm, 13 mm

Chave de fendas

Martelo

Cinzel chato

Lima

Faca universal

Índice das matérias

Capítulo

- 1 Ajuste dos assentos traseiros
(só em modelos com assentos separados)
- 2 Desconexão da bateria
- 3 Desmontagem do banco traseiro
- 4 Desmontagem do apoia-braço central
- 5 Desmontagem dos apoia-cabeças traseiros
(só em modelos com apoia-cabeças traseiros)
- 6 Desmontagem do encosto
- 7 Desmontagem do telefone (só BMW série 7/E32 com aparelho transm./recept. no painel divisório traseiro)
- 8 Desmontagem da carenagem do compartimento porta-bagagens
- 9 Desmontagem e recorte do tapete isolante
(só em modelos sem saco para esquis)
- 10 Preparação do painel divisório traseiro para a montagem da caixa frigorífica
(só em modelos sem saco para esquis)
- 11 Desmontagem do saco para esquis
(só em modelos com saco para esquis)
- 12 Colocamento do cabo preformado auxiliar
- 13 Montagem da caixa frigorífica

F 32 51 066

1 Ajuste dos assentos traseiros

(Só em modelos com assentos separados)

Nota

A desmontagem está representada no assento traseiro direito. A desmontagem do assento esquerdo realiza-se pela mesma ordem.

Ligar a ignição.

Empurrar o interruptor (1) no sentido da seta e encaixar completamente o apoia-cabeça traseiro.

Empurrar o interruptor (2) no sentido da seta e puxar completamente para a frente o assento traseiro.

F 32 65 245

2 Desconexão da bateria

Em modelos com bateria suplementar (por ex. para telefone de bordo) desligar o polo negativo da bateria.

BMW 730i, 735i, 750i

Na caixa do banco traseira e em baixo à direita, girar de 90° o parafuso de sextavado interno (2).

Retirar a tampa (1).

F 34 61 002

Atenção

A desconexão da bateria provoca o cancelamento total da memória de erros.

Desaparafusar a porca sextavada (1).

Retirar a arruela (2).

Desligar o cabo negativo (3).

F 34 71 003

BMW 735iL, 750iL, 530i, 535i, 524td

Na caixa do banco traseira e à direita em baixo, retirar a tampa (1).

Desapertar o parafuso de cabeça sextavada (2).

Desmontar a protecção (3).

F 34 61 002

Atenção

Fazer imprimir o protocolo da memória de erros.

A desconexão da bateria provoca o cancelamento da memória de erros.

Desaparafusar a porca sextavada (1).

Retirar a arruela (2).

Desligar o cabo negativo (3).

F 34 71 002

BMW 520i, 525i

Atenção

Fazer imprimir o protocolo da memória de erros.

A desconexão da bateria provoca o cancelamento da memória de erros.

Desaparafusar e colocar para o lado o borne negativo (seta).

F 32 64 267

3 Desmontagem do banco traseiro

Modelos com assentos traseiros separados

Soltar a cobertura (1) do assento.

Desapertar o parafuso de cabeça sextavada (2).

Retirar a arruela (3).

Nota: Dado que a cobertura está fixada por uma faixa adesiva, basta voltar a comprimi-la cuidadosamente.

F 32 64 268

No sentido da seta, empurrar a trava (1) e levantar ligeiramente a superfície (2) do assento.

No sentido da seta, extrair a superfície (2) de assento de seus estribos retentores.

F 32 64 269

Na parte debaixo da superfície de assento, desligar a união de encaixe de cabo (1).

F 32 64 270

Notas para a montagem

Retirar o guarda-cantos (1).

Retirar a tampa de encaixe (2).

F 32 64 271

Conforme ilustrado no desenho, inserir no suporte (3) o passador de borracha (1) juntamente com o estribo (2).

F 34 65 036

Todos os modelos

No sentido da seta, extrair e remover o banco traseiro (1) de sua retenção.

F 32 65 004**4 Desmontagem do apoia-braços central**

Baixar o apoia-braços central e retirar a cobertura do fecho adesivo.

Empurrar simultaneamente as duas alavancas e remover o apoia-braços central.

F 32 51 069**5 Desmontagem dos apoia-cabeças traseiros (Só em modelos com apoia-cabeças traseiros)****BMW Série 7/E32**

Com todo o cuidado, retirar o apoia-cabeça (1) no sentido da seta.

F 34 52 009**BMW Série 5/E34**

No sentido da seta, remover cuidadosamente o apoia-cabeça.

Nota para a montagem

Por pressão, encaixar as unhas retentoras (1) do revestimento (2) da protecção (3).

F 34 52 010

Nos lados direito e esquerdo de veículo, girar de 90° os parafusos de fenda (1) e desmontar a protecção (2).

F 32 51 067**6 Desmontagem do encosto****Modelos com assentos traseiros separados****Nota**

A desmontagem está representada no encosto traseiro direito. A desmontagem do encosto esquerdo realiza-se pela mesma ordem.

Desligar a união de encaixe (1).

Desapertar o parafuso de cabeça sextavada (2) juntamente com a arruela (3) e desmontar o cinto de segurança.

Nota para a montagem

Binário de aperto do parafuso de cabeça sextavada: 48 Nm.

F 32 51 068

Desaparafusar a porca sextavada (1) e retirar o almofadado (2).

F 32 52 010

Da tampa de encaixe (1) desapertar os parafusos Phillips (2).

F 32 51 070

Desapertar os parafusos Phillips (1).

No sentido da seta, retirar a tampa de encaixe (2).

F 32 51 071

Desapertar os parafusos de cabeça sextavada (1).

F 32 51 072

No sentido da seta, desmontar o encosto (1).

F 32 72 019**Todos os modelos**

Desaparafusar as porcas hexagonais (1).

Desapertar os parafusos de cabeça hexagonal (2) do cinto de segurança.

Nota para a montagem

Binário de aperto dos parafusos de cabeça hexagonal: 48 Nm.

F 32 72 020

À direita e à esquerda, dobrar para trás o tapete isolador (1).

À direita e à esquerda, desparafusar a porca (seta).

F 32 52 003

De seus grampos retentores, remover para cima o encosto (1) e puxá-lo para a frente.

Fazer passar o cinto de segurança através da abertura (2) e desmontar o encosto.

F 32 51 084**7 Desmontagem do telefone****(Só BMW Série 7/E32 com aparelho emissor/receptor no painel divisório traseiro)**

Desapertar os parafusos Phillips (setas) e remover o revestimento.

F 32 51 085

Desaparafusar o cabo da antena (1).

Nota

O aparelho emissor/receptor está aqui representado em estado desmontado com vista a uma melhor compreensão.

Desapertar os parafusos de cabeça hexagonal (2).

Tanto quanto os cabos de ligação o permitam, puxar para a frente o suporte (3).

F 32 72 028**8 Desmontagem da carenagem do compartimento porta-bagagens**

Remover a alcatifa do compartimento porta-bagagens.

Desaparafusar as porcas de plástico (1) e remover a carenagem do compartimento porta-bagagens.

F 32 72 034**Modelos com saco para esquis**

Desaparafusar as porcas de plástico (4) e retirar as carenagens (1,2) do compartimento porta-bagagens dos pernos do painel divisório traseiro.

F 32 72 022**9 Desmontagem e recorte do tapete isolante****(Só modelos sem saco para esquis)**

Desaparafusar as porcas hexagonais de plástico (1) e retirar o tapete isolante (2).

F 32 72 023

Pela linha picotada (2), recortar o tapete isolante (1).

F 32 72 029**10 Preparação do painel divisório traseiro para a montagem da caixa frigorífica****(Só em modelos sem saco para esquis)**

Extrair por pressão e retirar os bujões de plástico (1,2).

F 32 72 030

Mediante um cinzel chato, separar os pontos (1) que unem a chapa pré-estampada (2) ao painel divisório traseiro (3).

Nota

A chapa intermédia (2) desmontada deixa de ser necessária.

F 32 72 031

Desbarbar, alinhar e tratar com tinta de pó de zinco o bordo (1) da abertura (2) do saco para esquis.

F 32 51 185**11 Desmontagem do saco para esquis****(Só em modelos com saco para esquis)**

Com todo o cuidado, premir para baixo as unhas retentoras (1) empurrar o estojo (2) dos esquis para o lado do compartimento porta-bagagens.

F 32 51 117**12 Colocamento do cabo preformado auxiliar**

Do painel divisório traseiro (2) destacar o passador de borracha (1).

Para o compartimento porta-bagagens, fazer passar o cabo preformado auxiliar (3) pela abertura e encaixar na abertura pré-estampada (4) do passador de borracha (1).

Voltar a montar o passador de borracha (1).

Inserir o cabo preformado (3) nos amarradores existentes (5).

F 32 51 175**Modelos com bateria na caixa do banco**

Aparafusar o cabo positivo (1) do cabo preformado auxiliar ao borne positivo (2).

Aparafusar juntamente o cabo negativo do cabo preformado auxiliar ao ponto de tomada à massa (3).

F 32 51 178**BMW 520i, 525i**

Aparafusar o cabo negativo (1) do cabo preformado auxiliar ao ponto de tomada à massa (2).

BMW 520i, 525i (só até 9/88)

Cortar cuidadosamente o tubo retráctil (3).

Desapertar a união roscada (4).

Encaixar o novo tubo retráctil (5) por cima do cabo negativo (6).

Aparafusar um ao outro os dois cabos.

Pasar o tubo retráctil por cima da união roscada e aquecer.

F 32 51 179**BMW 520i, 525i (só a partir de 9/88)**

No sentido da seta, abrir a tampa (1) do ponto de ligação do cabo que se encontra à direita e por baixo do banco traseiro. Conforme ilustrado no desenho, aparafusar juntamente o cabo positivo (2) do cabo preformado auxiliar com um parafuso Phillips.

Fechar a tampa (1).

Voltar a montar os elementos que se seguem pela ordem inversa.

Só em modelos com assentos traseiros separados

Encostos esquerdo e direito

Todos os modelos

Encosto traseiro

Só em modelos com apoia-cabeça traseiros

Apoia-cabeças

Todos os modelos

Cinto de segurança

F 32 51 180**13 Montagem da caixa frigorífica**

Colocar o guarda-cantos (1).

F 32 51 181

Inserir e bloquear o suporte (1) no estribo (2).

Encaixar o cabo de alimentação (3) da caixa frigorífica.

F 32 51 182

Com o auxílio de uma segunda pessoa, encaixar a caixa frigorífica (1) com todo o cuidado na abertura (2).

Atenção

Ao encaixar a caixa frigorífica ter cuidado em não danificar o cabo de ligação.

Nota

As unhas de retenção (3) deverão enganchar no ressalto (4) para tal previsto no encosto.

F 32 51 183

Empurrar para cima o estribo retentor (1) e apertar muito bem o parafuso bloqueador (2).

Encaixar a ficha (3) do cabo preformado auxiliar.

Conforme ilustrado no desenho, fixar o cabo preformado auxiliar (4) mediante 2 pedaços de fita adesiva (5).

F 32 51 184

Nos pernos do painel divisório traseiro (3) encaixar as carenagens (1,2) do compartimento porta-bagagens e apertar muito bem com as porcas de plástico (4).

Voltar a montar os elementos seguintes pela ordem inversa:

Tapete do compartimento porta-bagagens

Só em modelos com telefone

Aparelho transmissor/receptor, incluindo o revestimento.

Voltar a montar pela ordem inversa todos os elementos que foram desmontados na habitáculo.