

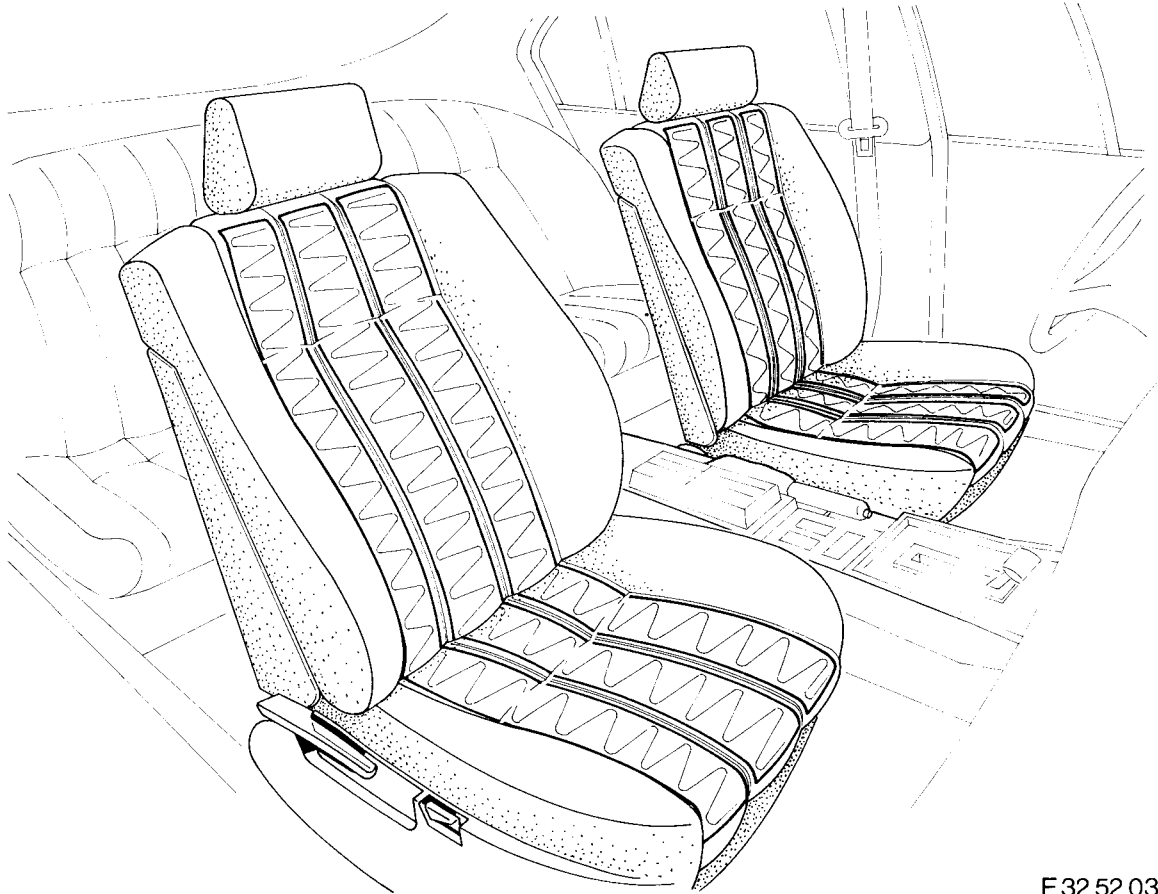

Einbauanleitung Sitzheizung für Stoff- und Kunstledersitze BMW 7er-Reihe E 32



F 32 52 031

Der Einbau ist an einem Fahrersitz beschrieben.
Am Beifahrersitz müssen verschiedene Arbeiten spiegelbildlich ausgeführt werden.

Erforderliches Werkzeug:

Schlitzschraubendreher	1/2 Zoll Umschaltknarre
Hammer 250 g	1/2 Zoll Verlängerung
Durchschlag	1/2 Zoll Steckesatz Torx E 14
Kombizange	Drehmomentschlüssel
Universalmesser	Torxschraubendreher
Lineal mind. 500 mm	

Inhaltsverzeichnis

Kapitel	Seite
1 Vordersitze ausbauen	3
2 Rückenlehne ausbauen	4
3 Sitzverkleidungen abbauen	4
4 Sitzschiene abbauen	5
5 Sitzheizung einbauen	5
6 Heizung Rückenlehne einbauen	7
7 Rückenlehne zusammenbauen	7
8 Rückenlehne und Sitz zusammenbauen	8
9 Verkleidung ausschneiden	8
10 Sitzkabelbaum einbauen	9

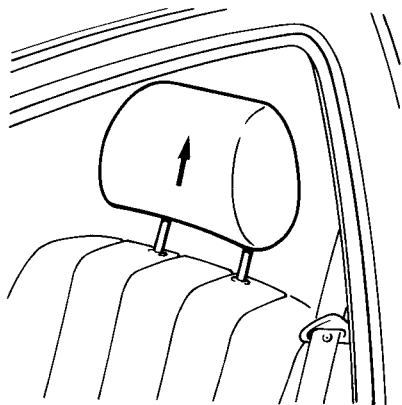

F 32 65 012

1. Vordersitze ausbauen

Kopfstütze in Pfeilrichtung ausbauen.

Hinweis:

Ggf. Rückenlehne nach hinten stellen.

Verbandskasten unter dem Beifahrersitz ausbauen.

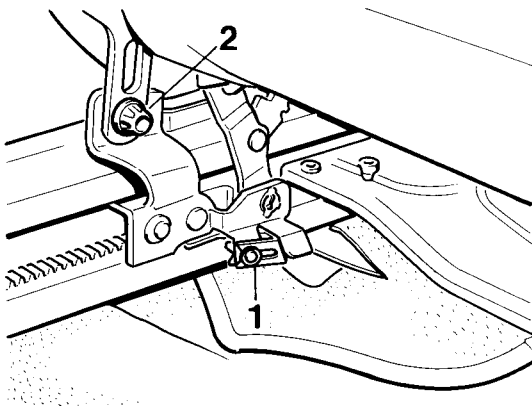

F 32 65 010

Sitz gegen den vorderen Anschlag schieben. Seilzug (1) für die Gurthöhenverstellung aushängen. Befestigungsschraube (2) für den Sicherheitsgurt herausschrauben.

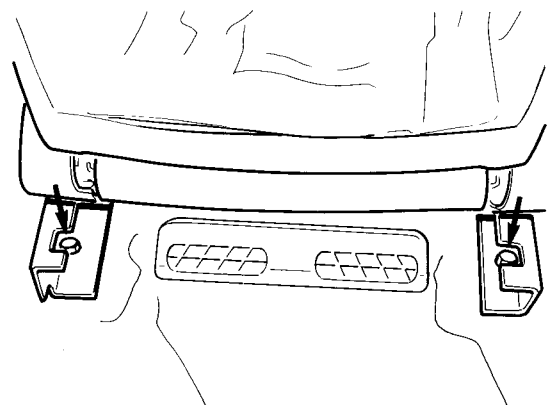

F 32 65 011

Befestigungsschrauben (Pfeile) herausschrauben.

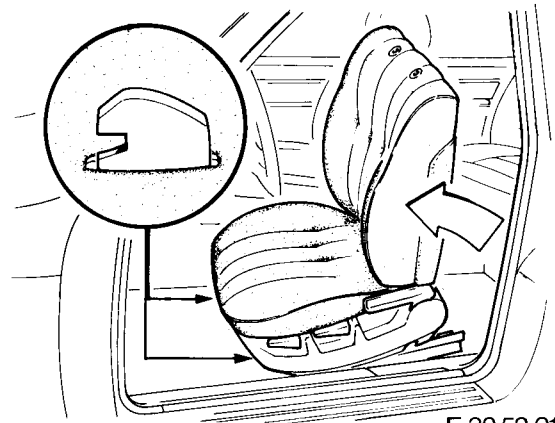

F 32 52 017

Sitz vorsichtig hinten anheben und in Pfeilrichtung nach vorne aus den vorderen Haltewinkeln schieben.

Bei Fahrzeugen mit Lordosenstütze:

Kabelsteckverbindung unter dem Sitz trennen. Sitz aus dem Fahrzeug herausnehmen.

Alle Hebel am Sitz betätigen, daß die Federn entspannt sind.

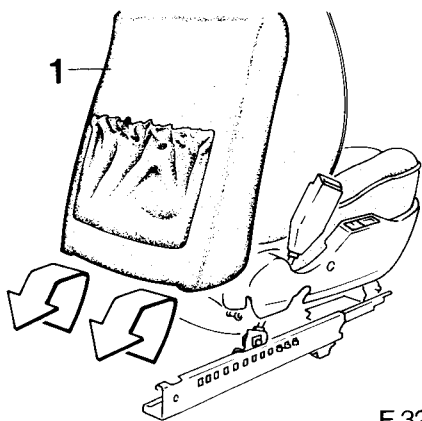

F 32 52 018

2. Rückenlehne ausbauen

Verkleidung unten von den Klammern abziehen und in Pfeilrichtung ausbauen (1).

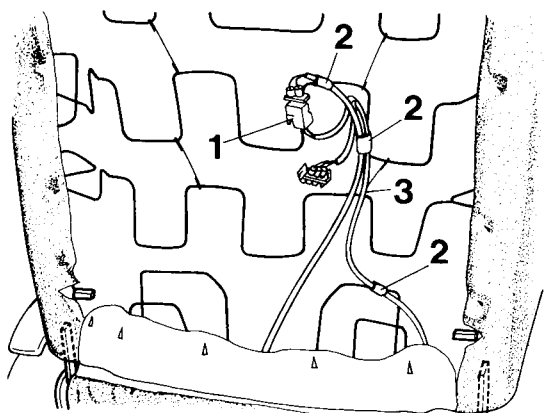

F 32 52 032

Bei Fahrzeugen mit Lordosenstütze:

Steckverbindung (1) trennen.
Kabelbinder (2), die den Kabelbaum (3) an der Rückenlehne befestigen, durchtrennen.
Kabelbaum (3) von der Rückenlehne lösen.

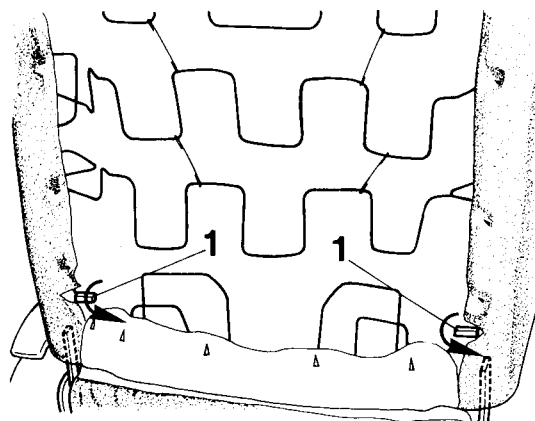

F 32 52 033

Alle Fahrzeuge:

Hebel (1) in Pfeilrichtung nach unten drehen und Rückenlehne nach oben ausbauen.

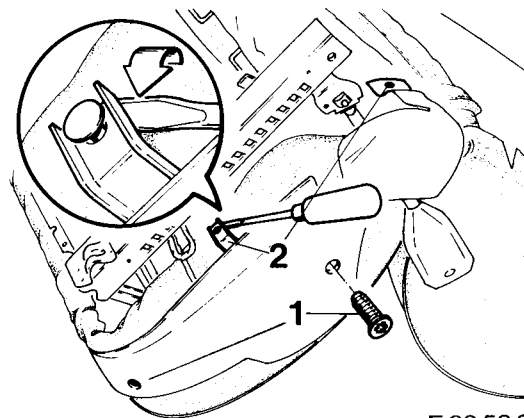

F 32 52 027

3. Sitzverkleidungen abbauen

Torxschrauben (1) heraus-schrauben. Bolzen (2) mit einem Schlitzschraubendreher aushebeln.
Verkleidung abbauen.
Ggf. Stecker vom Schalter der Lordosenstütze abziehen.

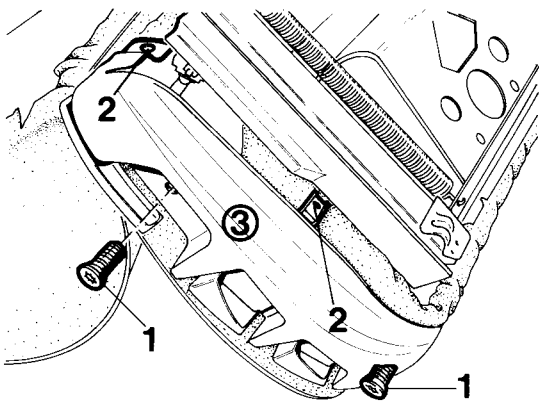

F 32 52 034

Torxschrauben (1) herausschrauben.
Bolzen (2) mit einem Schlitzschraubendreher aushebeln.
Verkleidung (3) abbauen.

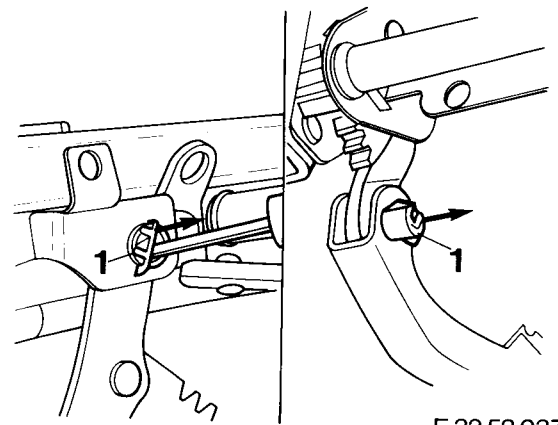

F 32 52 037

Schraubendreher wie dargestellt in Lagerbolzen (1) drücken.
Lagerbolzen (1) in Pfeilrichtung austreiben.
(Vier Lagerbolzen)
Sitzschiene (2) abbauen.

Hinweis:

Bei Fahrzeugen mit Lordosenstütze muß der Kompaktstecker von der Sitzschiene (2) abgebaut werden.

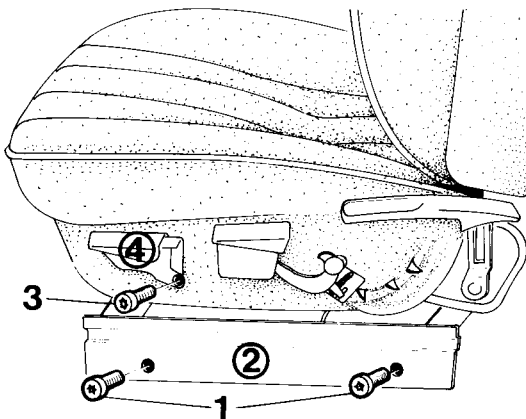

F 32 52 035

Torxschrauben (1) herausschrauben. Verkleidung (2) abbauen.
Torxschraube (3) herausschrauben und Hebel (4) abbauen.

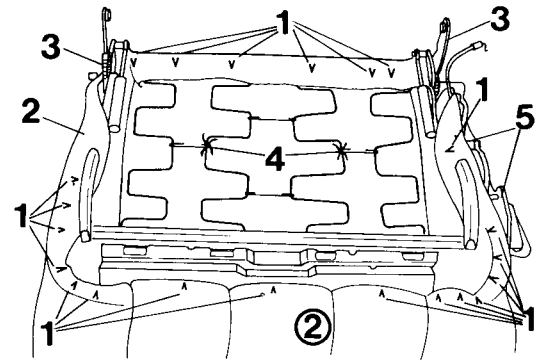

F 32 52 038

5. Sitzheizung einbauen

Befestigungsspitzen (1) hochbiegen und Sitzbezug (2) abbauen.

Hinweis:

1. Der Sitzbezug (2) ist am Gestell (3) festgebunden.
Schnur (4) so trennen, daß der Sitzbezug noch festgebunden werden kann.
2. Auf den Hebel (5) der Sitzverstellung achten.

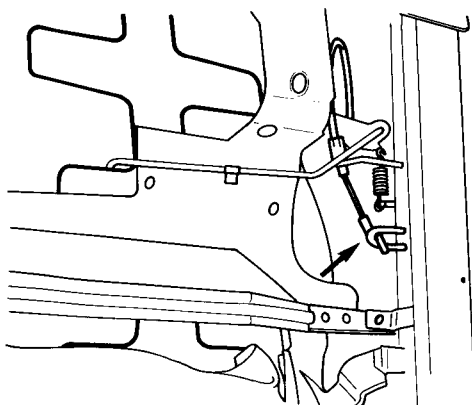

F 32 52 036

4. Sitzschiene abbauen

Bowdenzug (Pfeil) aushängen.

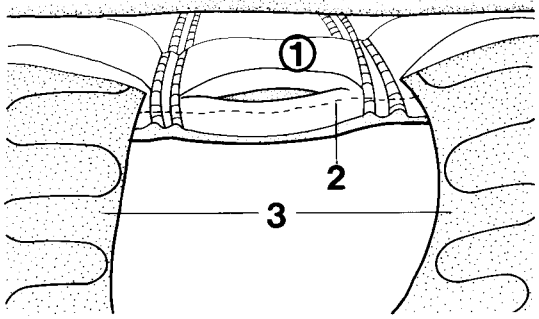

F 32 52 039

Flies (1) 5 mm hinter der Naht (2) soweit aufschneiden, daß jeweils ein Heizleiter (3) in die "Pfeife" geführt werden kann.

Hinweis:

Flies und Bezug sind nur am hinteren Teil des Sitzes vernäht.

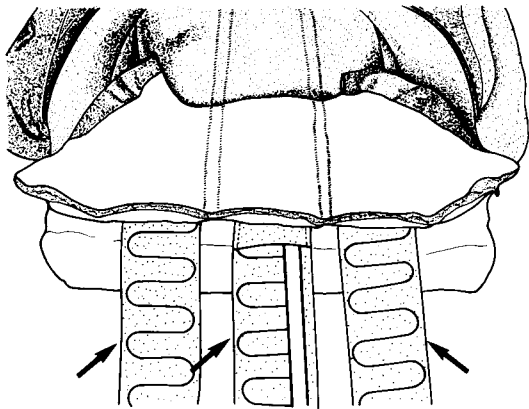

F 32 52 040

Heizleiter (Pfeil) wie dargestellt, mit einem langen stumpfen Gegenstand (z.B. Lineal) in die Pfeifen schieben.

Hinweis:

1. Die Seite des Heizleiters mit der Klebefolie muß Richtung Schaumstoff zeigen.
2. Die Heizleiter dürfen sich beim Einschieben nicht verdrehen.

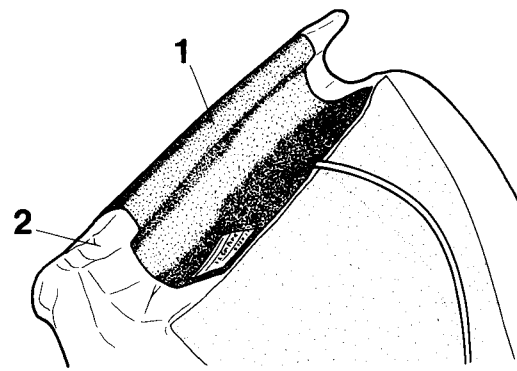

F 32 52 041

Schutzfolie abziehen und Heizleiter (1) auf den Schaumstoff (2) kleben.

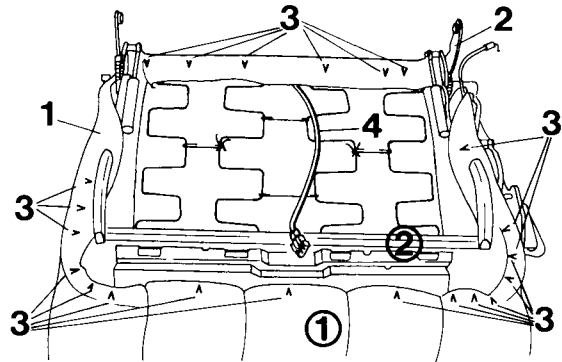

F 32 52 042

Sitzbezug (1) formrichtig auf Sitzgestell (2) legen. Sitzbezug (1) spannen und auf die Befestigungsspitzen (3) stecken.

Befestigungsspitzen (3) zurückbiegen. Sitzbezug (1) festbinden.

Hinweis:

Das Kabel (4) für die Sitzheizung wird wie dargestellt, durch das Sitzgestell (2) geführt.

Sitzschiene sinngemäß in umgekehrter Reihenfolge des Abbaus anbauen.

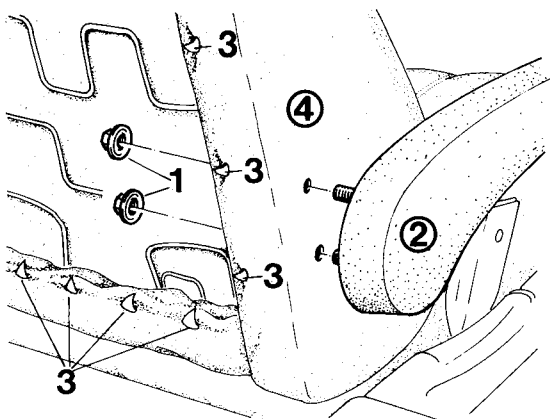

F 32 52 043

6. Heizung Rückenlehne einbauen

Bei Fahrzeugen mit Mittelarmlehne:

Muttern (1) der Mittelarmlehne (2) abschrauben.
Mittelarmlehne (2) abbauen.

Alle Fahrzeuge:

Befestigungsspitzen (3) hochbiegen und Bezug (4) aushängen.

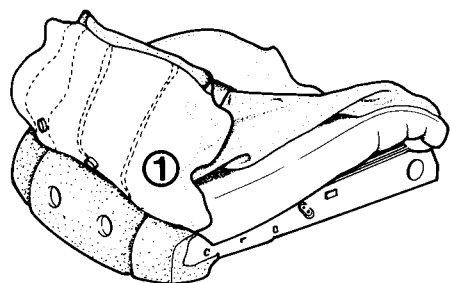

F 32 52 044

Bezug (1) wie dargestellt zurückschlagen.

ACHTUNG

Bezug (1) reißt bei zu starkem Ziehen ein.

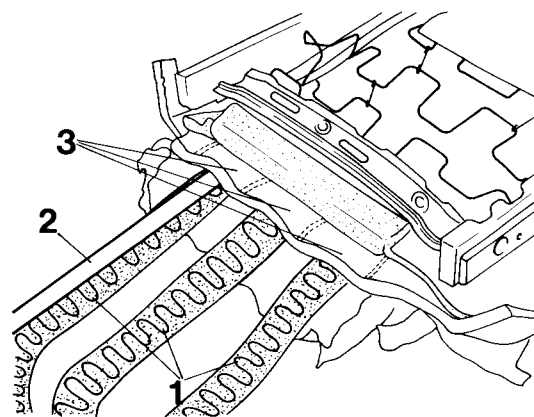

F 32 52 045

Heizleiter (1) wie dargestellt, mit einem langen stumpfen Gegenstand (2) (z.B. Lineal) in die Pfeifen (3) schieben.

Hinweis:

Der Heizleiter (1) wird vom Unterteil der Rückenlehne aus eingeschoben.

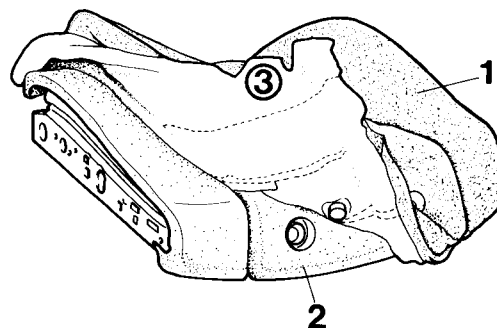

F 32 52 046

7. Rückenlehne zusammenbauen

Bezug (1) über die Rückenlehne (2) ziehen.

Hinweis:

Der Flies (3) muß zwischen Bezug (1) und Rückenlehne (2) knautschfrei verlegt sein.

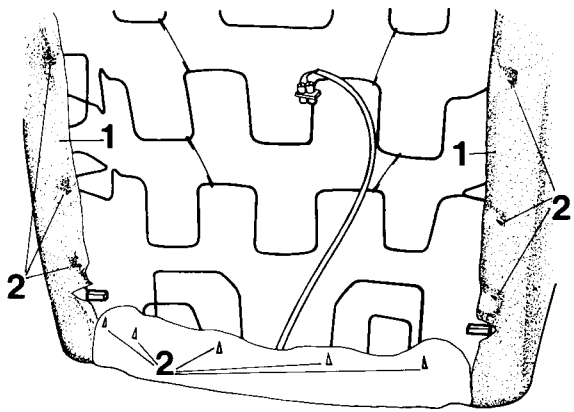

F 32 52 047

Bezug (1) spannen und auf die Befestigungsspitzen (2) aufstecken.
Befestigungsspitzen (2) zurückbiegen.

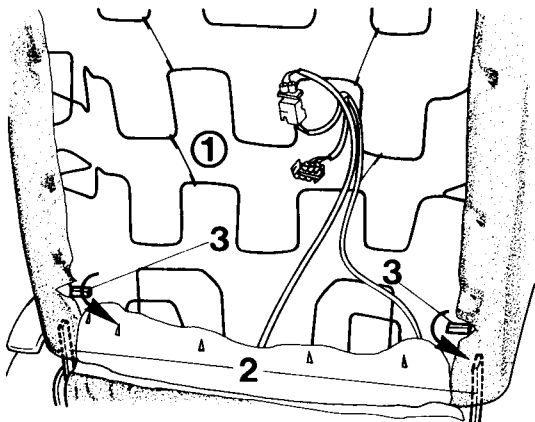

F 32 52 048

8. Rückenlehne und Sitz zusammenbauen

Rückenlehne (1) auf die Lehnenhebel (2) schieben.
Hebel (3) in Pfeilrichtung nach unten drehen, Rückenlehne (1) einrasten lassen und Hebel (3) loslassen.

Hinweis:

Die Hebel (3) müssen sich nach dem Lehnenbau in Ausgangsstellung befinden.

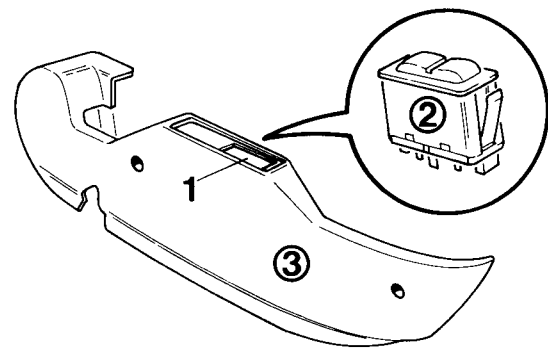

F 32 52 049

9. Verkleidung ausschneiden

Vorgeprägten Ausschnitt (1) für den Schalter vorsichtig ausschneiden.

Hinweis:

Den in Fahrtrichtung vorhandenen Ausschnitt ausschneiden.

Schalter (2) in die Seitenverkleidung (3) einbauen.

10. Sitzkabelbaum einbauen

Fahrzeuge mit Lordosenstütze:

Bei Fahrzeugen mit Lordosenstütze sind die Anschlußkabel am Sitzkabelbaum zurückgebunden.

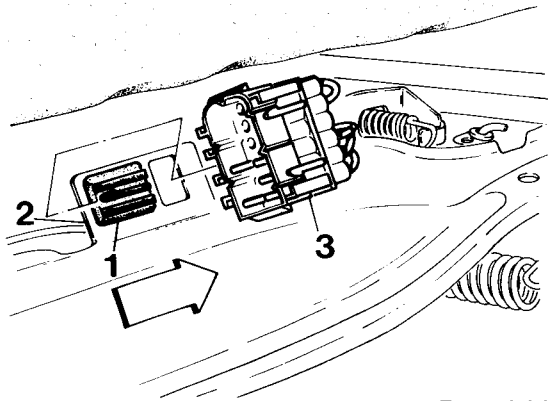

F 32 52 023

Fahrzeuge ohne Lordosenstütze:

Halteklammer (1) wie dargestellt, in den Rahmen (2) einbauen.
Kabelstecker (3) bis zur Verriegelung aufschieben.

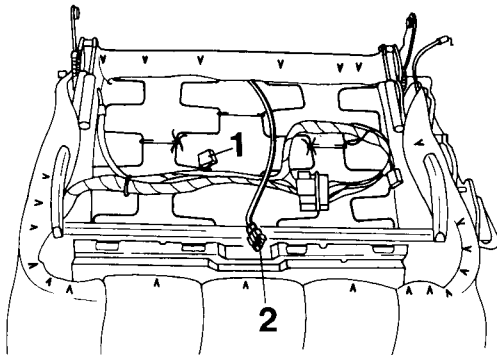

F 32 52 050

Weißer Stecker (1) des Sitzkabelbaumes mit dem Stecker (2) der Sitzheizung verbinden.
Steckverbindung mittels Kabelbindern an den Spannfedern befestigen.

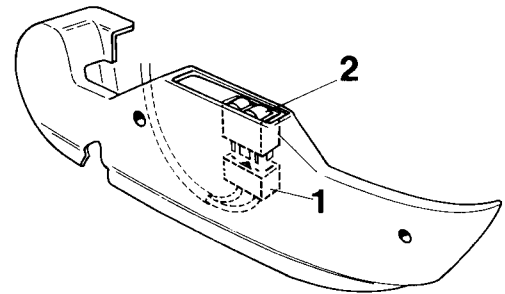

F 32 52 051

Stecker (1) auf den Schalter (2) der Sitzheizung aufstecken.

Hinweis:

Stecker (1) und Schalter (2) farbgleich zusammenstecken.

Ggf. Stecker der Lordosenstütze auf den Schalter aufstecken.

Sitzverstellhebel und -verkleidungen sinngemäß in umgekehrter Reihenfolge des Abbaus anbauen.

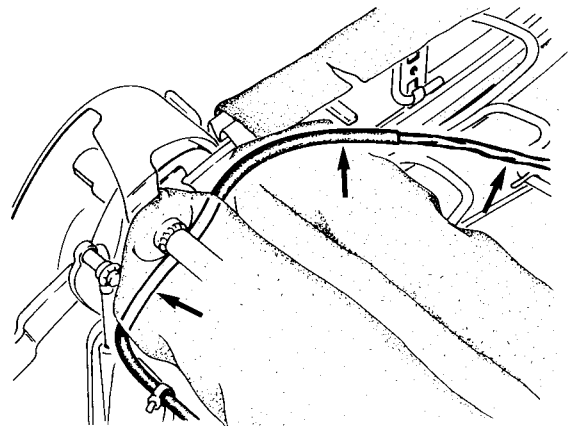

F 32 52 052

Kabelstrang (Pfeil) wie dargestellt, zwischen Polsterung und Sitzrahmen knick- und quetschfrei bis in die Rückenlehne verlegen.

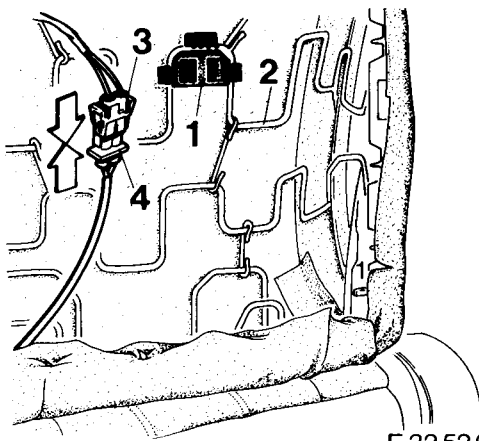

F 32 52 053

Halter (1) auf die Spannfeder (2) aufstecken.
Weißen Kabelstecker (3) vom Kabelbaum mit dem Anschlußstecker (4) der Sitzheizung zusammenstecken.

Ggf. schwarzen Kabelstecker vom Kabelbaum mit der Lordosenstütze zusammenstecken.

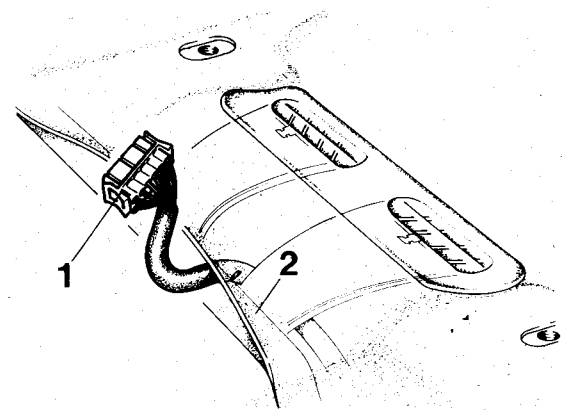

F 32 52 029

Verkleidung der Rückenlehne einbauen.

Bereits vorhandenen Anschlußkabelstrang (1) am Heizkanal (2) durch die Öffnung im Teppichboden in den Fahrzeuginnenraum verlegen.

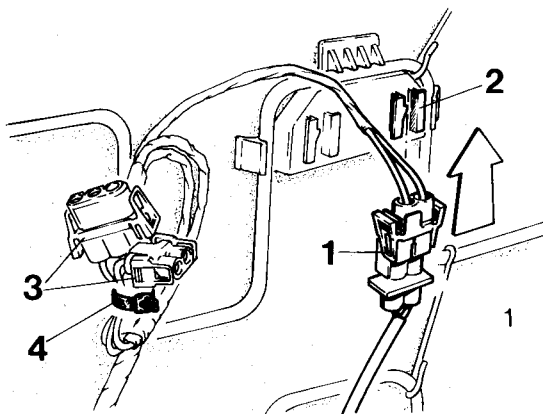

F 32 52 026

Steckverbindung (1) bis zur Verriegelung auf den Halter (2) aufschieben.

Freibleibende Kabelstecker (3) mittels Kabelbinder (4) an den Spannfedern befestigen.
Ggf. zweite Steckverbindung auf den Halter (2) aufschieben.

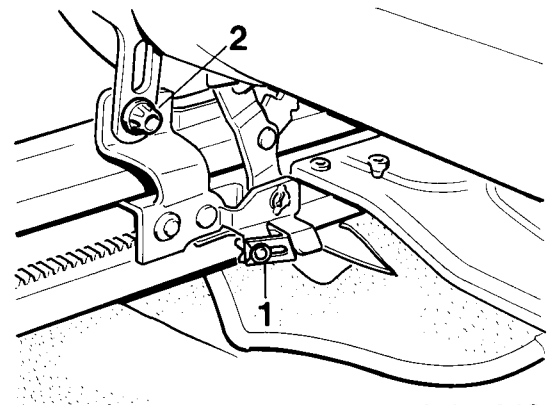

F 32 65 010

Sitz und Kopfstütze einbauen.
Seilzug (1) einhängen.

Hinweis:

Anziehdrehmoment der Schraube (2) für den Sicherheitsgurt: **48 Nm**.

Anschlußkabelstrang vom Fahrzeugkabelbaum an den Sitz anschließen.

Funktionskontrolle durchführen.

Installation instructions for seat heating in fabric and leatherette seats BMW 7 Series (E 32)

F 32 52 031

Instructions and illustrations are given for installation of the seat heating system in the driver's seat. On the front passenger's seat, various work steps must be carried out in mirror-image fashion.

Tools required:

Flat-bladed screwdriver
Hammer, 250 g
Drift
Combination pliers
Universal knife
Ruler, minimum length 500 mm
Changeover ratchet (½ inch)
Extension (½ inch)
Socket insert (½ inch), Torx E 14
Torque wrench
Torx screwdriver

Contents

Chapter

- 1 Removing front seat
- 2 Dismantling seat back
- 3 Removing seat trim
- 4 Detaching seat rail
- 5 Installing heating elements in seat base
- 6 Installing heating elements in seat back
- 7 Assembling seat back
- 8 Assembling seat base and back
- 9 Cutting trim
- 10 Installing seat wiring

F 32 65 012

1. Removing front seat

Remove the head restraint in the direction shown by the arrow.

Note:

If necessary, recline the seat back.

Remove the first-aid box from under the front passenger's seat.

F 32 65 010

Push the seat against the front stop. Detach wire cable (1) which adjusts the seat belt height.
Unscrew retaining bolt (2) for the seat belt.

F 32 65 011

Remove the retaining bolts (arrows).

F 32 52 017

Carefully raise the back of the seat and push it forward until it is clear of the front retaining angles.

On models with lumbar supports:

Disconnect the cable under the seat.

Remove the seat from the car.

Move all the levers on the seat to release the tension in the springs.

F 32 52 018

2. Dismantling seat back

Pull trim (1) out of its clips from below and remove in the direction of the arrow.

F 32 52 032

On models with lumbar supports:

Disconnect plug (1).

Cut through cable straps (2) which connect wiring (3) to the seat back.

Detach wiring (3) from the seat back.

F 32 52 033

On all models:

Rotate levers (1) downwards as shown by the arrows and lift away the seat back.

F 32 52 027

3. Removing seat trim

Take out Torx screws (1). Lever out pin (2) with a flat-bladed screwdriver and remove the trim.

If appropriate, pull the plug off the lumbar support switch.

F 32 52 034

Take out Torx screws (1).

Lever out pin (2) with a flat-bladed screwdriver.

Remove trim (3).

F 32 52 035

Take out Torx screws (1). Remove trim (2).

Take out Torx screw (3) and remove lever (4).

4. Detaching seat rail

F 32 52 036

Detach the Bowden cable (arrow).

F 32 52 037

Press a screwdriver in pivot pin (1) as illustrated.

Push out pivot pin (1) in the direction of the arrow (four pivot pins).

Remove the seat rail (2).

Note:

On models with lumbar supports, detach the compact plug from the seat rail (2).

F 32 52 038

5. Installing heating in seat base

Bend up retaining spikes (1) and unhook upholstery fabric (2).

Note:

1. Upholstery fabric (2) is tied to frame (3).

 Cut cord (4) so that the fabric can still be secured.

2. Pay special attention to seat adjustment lever (5).

F 32 52 039

Cut through fleece (1), 5 mm behind the seam (2), so that a heat conductor (3) can be fed into each "tube".

Note:

The fleece and upholstery fabric are only sewn together at the rear of the seat base.

F 32 52 040

Push the heat conductors (arrows) into the "tubes" with the aid of a long blunt object (e.g. a ruler) as illustrated.

Note:

1. The heat conductor side fitted with adhesive film must face the foam.

2. Make sure the heat conductor does not become twisted when inserting.

F 32 52 041

Pull off the protective film and attach heat conductor (1) to foam (2).

F 32 52 042

Fit upholstery fabric (1) correctly over seat frame (2). Pull fabric (1) taut and attach to retaining spikes (3). Bend down retaining spikes (3). Tie upholstery fabric (1) securely in position.

Note:

Seat heating cable (4) must be fed through frame (2) as illustrated.

Mount the seat rail by carrying out the removal procedure in reverse order.

F 32 52 043

6. Installing heating in seat back

On models with centre armrest:

Unscrew nuts (1) on centre armrest (2)

Remove centre armrest (2).

On all models:

Bend up retaining spikes (3) and unhook upholstery fabric (4).

F 32 52 044

Fold back fabric (1) as illustrated.

IMPORTANT

Take care not to pull too hard, as this may damage fabric (1).

F 32 52 045

Push heat conductors (1) into "tubes" (3) with the aid of a long blunt object (2) (e.g. a ruler) as illustrated.

Note:

Insert heat conductors (1) from the bottom of the seat back.

F 32 52 046

7. Assembling seat back

Pull upholstery cover (1) over seat back (2).

Note:

Fleece (3) must lie perfectly flat (no creases) between cover (1) and seat back (2).

F 32 52 047

Pull upholstery fabric (1) taut and attach to retaining spikes (2).

Bend down retaining spikes (2).

F 32 52 048

8. Assembling seat base and back

Push seat back on to pivoting seat back arms (2).

Rotate levers (3) downwards in the direction shown by the arrows until seat back (1) locks into position, then release levers (3).

Note:

After the seat back has been fitted, levers (3) must be in their original position.

F 32 52 049

9. Cutting trim

Carefully cut out pre-formed section (1) for the switch.

Note:

The section at the front should be cut out.

Insert switch (2) into side trim (3).

10. Installing seat wiring harness

On models with lumbar support:

On cars with lumbar support, the connecting cables are tied back on the seat wiring harness.

F 32 52 023

On models without lumbar support:

Insert retaining clip (1) in frame (2) as illustrated.

Push cable plug (3) in until it locks.

F 32 52 050

Connect white plug (1) on the seat wiring harness to seat heating plug (2).

Secure plug connection to the tensioning springs with cable straps.

F 32 52 051

Push plug (1) on to seat heating switch (2).

Note:

Connect plug (1) and plug (2) so that the colours match. If appropriate, push the lumbar support plug on to the switch.

Mount the seat adjustment lever and trim by carrying out the removal procedure in reverse order.

F 32 52 052

Run the wiring harness (arrow) between the seat upholstery and frame into the seat back as illustrated, making sure that it is not bent or crushed.

F 32 52 053

Push holder (1) on to tensioning springs (2).

Connect white cable plug (3) on the wiring harness with seat heating plug (4).

If appropriate, connect the black cable plug on the wiring harness to the lumbar support.

F 32 52 026

Press plug connection (1) on to holder (2) until it locks.

Secure cable plug (3) which is still free to the tensioning springs with cable straps (4).

If appropriate push the second plug connection on to holder (2).

F 32 52 029

Install the seat back trim.

Run connecting cable harness (1), which is already fitted at heating duct (2), through the opening in the carpet into the car's interior.

F 32 65 010

Install the seat and head restraint.

Attach the wire cable (1).

Note:

Tightening torque of seat belt screw (2) = **48 Nm**.

Connect the connecting cable harness from the car's main wiring loom to the seat.

Carry out a functional check.

Notice de montage Chauffage des sièges à capitonnage en tissu et en simili-cuir BMW série 7 E 32

La pose est décrite sur un siège de conducteur.
Sur le siège du passager AV certaines opérations doivent être exécutées de façon symétrique.

Outillage nécessaire:

Tournevis à lame plate
Marteau de 250 g
Poinçon
Pince universelle
Couteau universel
Règle (au moins 500 mm)
Cliquet commutable 1/2 pouce
Rallonge 1/2 pouce
Douille Torx E 14, 1/2 pouce
Clé dynamométrique
Tournevis Torx

Sommaire

Chapitre

- 1 Dépose des sièges AV
- 2 Dépose du dossier
- 3 Dépose des garnitures des sièges
- 4 Dépose du rail de siège
- 5 Dépose du chauffage de siège
- 6 Montage du chauffage de dossier
- 7 Assemblage du dossier
- 8 Assemblage du dossier et du siège
- 9 Découpage de la garniture
- 10 Pose du faisceau de câbles de siège

F 32 65 012

1. Dépose des sièges AV

Déposer l'appui-tête dans le sens de la flèche.

Remarque:

Si nécessaire, amener le dossier en position arrière.
Déposer la trousse de premiers secours sous le siège du passager AV.

F 32 65 010

Avancer le siège jusqu'en butée avant.
Décrocher le câble de traction (1) pour le réglage de la hauteur de la ceinture.
Dévisser les vis de fixation (2) pour la ceinture de sécurité.

F 32 65 011

Dévisser les vis de fixation (flèches).

F 32 52 017

Soulever le siège avec précaution à l'arrière et le glisser dans le sens de la flèche vers l'avant pour lui faire quitter les équerres de retenue avant.

Sur les voitures à appui Lordosen:

Désaccoupler le raccord enfichable de câble sous le siège. Retirer le siège de la voiture.
Actionner tous les leviers sur le siège pour détendre les ressorts.

F 32 52 018

2. Dépose du dossier

Dégager des agrafes inférieures la garniture en la tirant et la déposer dans le sens des flèches (1).

F 32 52 032

Sur les voitures à appui Lordosen:

Désaccoupler le raccord enfichable (1).
Fixer le collier à câbles (2) servant à attacher le faisceau de câbles (3) contre le dossier, le couper.
Détacher le faisceau de câbles (3) du dossier.

F 32 52 033

Toutes les voitures:

Tourner les leviers (1) dans le sens des flèches et vers le bas et déposer le dossier par le haut.

F 32 52 027

3. Dépose des garnitures des sièges

Dévisser les vis Torx (1). Dégager le boulon (2) à l'aide d'un tournevis. Déposer la garniture.
Si nécessaire débrancher la fiche du contact de l'appui Lordosen.

F 32 52 034

Dévisser les vis Torx (1).
Dégager les boulons (2) à l'aide d'un tournevis à lame plate.
Déposer la garniture (3).

F 32 52 035

Dévisser les vis Torx (1). Déposer la garniture (2).
Dévisser la vis Torx (3) et déposer le levier (4).

F 32 52 036

4. Dépose du rail de siège

Décrocher le câble Bowden (flèche).

F 32 52 037

Enfoncer le tournevis dans le boulon palier (1) selon l'illustration.

Chasser le boulon palier (1) dans le sens de la flèche (quatre boulons paliers).
Déposer le rail de siège (2).

Remarque: Sur les voitures à appui Lordosen la fiche compacte doit être déposée du rail de siège (2).

F 32 52 038

5. Dépose du chauffage de siège

Courber les pointes de fixation (1) vers le haut et déposer le capitonnage de siège (2).

Remarque: 1. Le capitonnage du siège (2) est fixé contre la carcasse de siège (2).

Couper la ficelle (4) de telle façon que le reste de la ficelle permette de fixer le capitonnage du siège.

2. Attention au levier (5) du réglage de siège.

F 32 52 039

Découper l'étoffe nappée (1) à 5 mm derrière la couture (2) de telle façon qu'un conducteur de chauffage (3) puisse être introduit dans chacune des ouvertures.

Remarque: L'étoffe nappée et le capitonnage ne sont cousus que sur la partie arrière du siège.

F 32 52 040

Engager les conducteurs de chauffage (flèche) selon l'illustration dans les ouvertures en forme de pipe à l'aide d'un objet long et émoussé (p.ex. une règle).

Remarque: 1. Le côté du conducteur de chauffage avec le film de collage doit être dirigé vers la mousse.

2. Les conducteurs de chauffage ne doivent pas se torsionner pendant leur introduction.

F 32 52 041

Décoller en tirant le film protecteur et coller les conducteurs de chauffage (1) sur la mousse (2).

F 32 52 042

Placer le capitonnage (1) sur la carcasse de siège (2) en respectant l'adaptation des formes. Tendre le capitonnage de siège (1) et l'emboîter sur les pointes de fixation (3). Recourber les pointes de fixation (3). Fixer le capitonnage (1).

Remarque:

Le câble (4) pour le chauffage de siège est engagé à travers la carcasse de siège (2) selon l'illustration. Poser le rail de siège dans l'ordre inverse de celui de la dépose.

F 32 52 043

6. Montage du chauffage de dossier

Sur les voitures à accoudoir central:

Dévisser les écrous (1) de l'accoudoir central (2). Déposer l'accoudoir central (2).

Toutes les voitures:

Courber les pointes de fixation (3) vers le haut et décrocher le capitonnage (4).

F 32 52 044

Replier le capitonnage (1) selon l'illustration.

ATTENTION!

Le capitonnage (61) se déchire en cas de traction trop importante.

F 32 52 045

Engager les conducteurs de chauffage (1) dans les évidements en forme de pipe (3) à l'aide d'un objet long et émoussé (2) (p.ex. une règle) selon l'illustration.

Remarque:

Le conducteur de chauffage (1) est engagé depuis la partie inférieure du dossier.

F 32 52 046

7. Assemblage du dossier

Enfiler le capitonnage (1) sur le dossier (2).

Remarque:

L'étoffe nappée (3) doit être montée sans plissures entre le capitonnage (1) et le dossier (2).

F 32 52 047

Tendre le capitonnage (1) et l'emboîter sur les pointes de fixation (2).

Replier les pointes de fixation (2).

F 32 52 048

8. Assemblage du dossier et du siège

Glisser le dossier (1) sur les leviers de dossier (2).

Tourner les leviers (3) dans le sens des flèches et vers le bas, laisser encliqueter le dossier (1) et relâcher les leviers (3).

Remarque:

Après la repose du dossier les leviers (3) doivent se retrouver en position initiale.

F 32 52 049

9. Découpage de la garniture

Découper avec précaution le long de l'empreinte (1) pour le contact.

Remarque:

Découper le découpage prévu dans le sens du déplacement de la voiture.

Monter le contact (2) dans la garniture latérale (3).

10. Pose du faisceau de câbles de siège

Voitures avec appui Lordosen:

Sur les voitures avec appui Lordosen les câbles de branchement sont repliés le long du faisceau de câbles de siège.

F 32 52 023

Voitures sans appui Lordosen:

Monter l'agrafe de retenue (1) dans le cadre (2) selon l'illustration.

Engager la fiche à câble (3) jusqu'à verrouillage.

F 32 52 050

Relier la fiche blanche (1) du faisceau de câbles de siège à la fiche (2) du chauffage de siège. Fixer le raccord enfichable avec les colliers à câbles sur les ressorts tendeurs.

F 32 52 051

Emboîter la fiche (1) sur le contact (2) du chauffage de siège.

Remarque:

Assembler la fiche (1) et le contact (2) en veillant à la correspondance des couleurs.

Si nécessaire emboîter la fiche de l'appui Lordosen sur le contact.

Monter le levier de réglage de siège et les garnitures de siège dans l'ordre inverse de celui de leur dépose.

F 32 52 052

Poser le faisceau de câbles (flèche) selon l'illustration et jusque dans le dossier en passant entre le rembourrage et la carcasse de siège et en évitant toute plissure et tout écrasement.

F 32 52 053

Emboîter le support (1) sur le ressort tendeur (2).

Assembler la fiche à câble blanche (3) du faisceau de câbles et la fiche de branchement (4) du chauffage de siège.

Assembler si nécessaire la fiche noire à câbles du faisceau de câbles et l'appui Lordosen.

F 32 52 026

Glisser le raccord enfichable (1) sur le support (2) jusqu'à verrouillage.

Fixer le fiche libre de câble (3) à l'aide d'un collier à câbles (4) sur les ressorts tendeurs.

Glisser un deuxième raccord enfichable si nécessaire sur le support (2).

F 32 52 029

Monter la garniture du dossier.

Poser le faisceau disponible (1) des câbles de branchement le long du conduit de chauffage (2) à travers l'ouverture prévue dans le tapis et jusqu'à l'intérieur de l'habitacle.

F 32 65 010

Reposer le siège et l'appui-tête.

Accrocher le câble de traction (1).

Remarque:

Couple de serrage de la vis (2) pour la ceinture de sécurité: 48 Nm.

Brancher au siège le faisceau de câbles de branchement du faisceau de câbles de voiture.

Contrôler le fonctionnement.

Montagehandleiding stoelverwarming (met stoffen of kunstlederen bekleding) BMW 7 Serie E 32

De montage is beschreven voor de bestuurdersstoel. Voor de rechter voorstoel moeten de diverse werkzaamheden in spiegelbeeld worden uitgevoerd.

Benodigd gereedschap:

Schroevendraaier
Hamer 250 g
Doorslag
Combinatietang
Universeel mes
Lineaal met een lengte van tenminste 500 mm

1/2 inch Ratel
1/2 inch Verlengstuk
1/2 inch Torx-sleutel E 14
Momentsleutel
Torx-schroevendraaier

Inhoud

Hoofdstuk

- 1 Voorstoel verwijderen
- 2 Rugleuning verwijderen
- 3 Bekleding van zitting verwijderen
- 4 Stoelrails verwijderen
- 5 Verwarming in zitting monteren
- 6 Verwarming in rugleuning monteren
- 7 Rugleuning samenbouwen
- 8 Rugleuning en zitting samenbouwen
- 9 Afdekpaneel uitsnijden
- 10 Bedrading aanbrengen

F 32 65 012

1. Voorstoel verwijderen

Trek de hoofdsteun in de richting van de pijl los.

Opmerking:

Kantel de rugleuning zonodig naar achteren.
Verwijder de EHBO-doos onder de rechter voorstoel.

F 32 65 010

Schuif de stoel naar voren tegen de aanslag.
Maak de kabel (1) voor de hoogteverstelling van de veiligheidsgordel los.
Verwijder de bevestigingsbout (2) voor de veiligheidsgordel.

F 32 65 011

Verwijder de bevestigingsbouten (pijlen).

F 32 52 017

Trek de stoel aan de achterzijde voorzichtig omhoog en schuif hem in de richting van de pijlen uit de voorste bevestigingen.

Bij wagens met extra steun voor de wervelkolom:

Maak de stekkerverbinding onder de zitting los.
Neem de stoel uit de wagen.
Bedien alle hefbomen van de stoel, zodat de veren niet meer strak staan.

F 32 52 018

2. Rugleuning verwijderen

Maak de bekleding aan de onderzijde los uit de klemmen en verwijder de bekleding in de richting van de pijl (1).

F 32 52 032

Stoel met extra steun voor de wervelkolom:

Maak de stekkerverbinding (1) los.
Knip het draadband (2) waarmee de bedrading (3) op de rugleuning is bevestigd, door.
Maak de bedrading (3) los van de rugleuning.

F 32 52 033

Alle modellen:

Draai de hefbomen (1) in de richting van de pijl naar beneden en neem de rugleuning naar boven toe weg.

F 32 52 027

3. Bekleding van zitting verwijderen

Verwijder de Torx-schroeven (1).
Maak de pennen (2) met een schroevendraaier los en verwijder de bekleding.
Trek eventueel de stekker van de schakelaar van de steun voor de wervelkolom los.

F 32 52 034

Verwijder de Torx-schroeven (1).
Verwijder de pennen (2) met een schroevendraaier en verwijder de bekleding (3).

F 32 52 035

Verwijder de Torx-schroeven (1).
Verwijder de afdekking (2).
Verwijder de Torx-schroeven (3) en de handgreep (4).

F 32 52 036

4. Stoelrails verwijderen

Haak de Bowdenkabel (pijl) los.

F 32 52 037

Druk de schroevendraaier, zoals afgebeeld, in de scharnierpen (1).
Tik de scharnierpen (1) in de richting van de pijl los (4 scharnierpennen).
Verwijder de stoelrail (2).

Opmerking:

Als de stoel is voorzien van een extra steun voor de wervelkolom moet de stekker van de stoelrail (2) worden losgemaakt.

F 32 52 038

5. Verwarming in zitting monteren

Buig de bevestigingslippen (1) omhoog en verwijder de bekleding (2).

Opmerking:

1. De bekleding (2) zit vast op het frame (3). Maak het koord (4) zodanig los, dat het mogelijk is de bekleding daarna nog vast te binden.
2. Let op de hefbomen (5) voor de stoelverstelling.

F 32 52 039

Snijdt het vilt (1) 5 mm achter de naad (2) zover in, dat telkens een verwarmingselement (3) in de geleiding kan worden geschoven.

Opmerking:

Het vilt en de bekleding zijn uitsluitend aan de achterzijde van de zitting vastgezet.

F 32 52 040

Schuif het verwarmingselement (pijl), zoals afgebeeld, met een lang, stomp voorwerp, bijv. lineaal, in de geleidingen.

Opmerking:

1. De zijde van het verwarmingselement waarop folie is aangebracht, moet in de richting van het schuimrubber zijn gekeerd.
2. De verwarmingselementen mogen tijdens het aanbrengen niet verdraaien.

F 32 52 041

Trek de folie los en lijm het verwarmingselement (1) op het schuimrubber (2).

F 32 52 042

Leg de bekleding (1) netjes op het frame (2). Trek de bekleding (1) strak en zet hem vast met de bevestigingslippen (3).

Buig de bevestigingslippen (3) terug en bind de bekleding (1) vast.

Opmerking:

De bedrading (4) voor de stoelverwarming moet, zoals afgebeeld, door het frame (2) worden gevoerd. Het monteren van de stoelrails geschiedt in omgekeerde volgorde van demontage.

F 32 52 043**6. Verwarming in rugleuning monteren****Stoelen met armleuning:**

Verwijder de moeren (1) van de armleuning (2).

Verwijder de armleuning (2).

Alle modellen:

Buig de bevestigingslippen (3) open en maak de bekleding (4) los.

F 32 52 044

Sla de bekleding (1) zoals afgebeeld, terug.

ATTENTIE

Als te hard aan de bekleding (1) wordt getrokken, bestaat de kans dat deze scheurt.

F 32 52 045

Schuif de verwarmingselementen (1) met een lang, stomp voorwerp (2), bijv. een lineaal, in de geleidingen (3).

Opmerking:

Het verwarmingselement (1) wordt vanaf de onderzijde van de rugleuning op zijn plaats geschoven.

F 32 52 046**7. Rugleuning samenbouwen**

Trek de bekleding (1) over de rugleuning (2).

Opmerking:

Het vilt (3) moet zonder plooiën tussen rugleuning (2) en bekleding (1) liggen.

F 32 52 047

Trek de bekleding (1) strak en zet hem vast op de bevestigingslippen (2).

Buig de bevestigingslippen (2) terug.

F 32 52 048**8. Rugleuning en zitting samenbouwen**

Schuif de rugleuning (1) op de hefbomen (2).

Kantel de hefbomen (3) in de richting van de pijl naar beneden.

Breng de rugleuning (1) in aangrijping en laat de hefbomen (3) los.

Opmerking:

Na de montage van de rugleuning moeten de hefbomen (3) in hun uitgangspositie staan.

F 32 52 049**9. Afdekpaneel uitsnijden**

Snijd de voorgestane uitsparing (1) voor de schakelaar voorzichtig uit.

Opmerking:

De opening die voor de schakelaar moet worden vrijgemaakt, is de voorste (in rijrichting gezien).

Schuif de schakelaar (2) in het afdekpaneel (3).

10. Bedrading aanbrengen**Stoel met extra steun voor de wervelkolom:**

Als de stoel van een dergelijke steun is voorzien, is de bedrading op de draadbundel van de stoel teruggebonden.

F 32 52 023**Stoel zonder extra steun voor de wervelkolom:**

Monteer de klem (1) zoals afgebeeld in het frame (2).

Schuif de stekker (3) tot aan de vergrendeling op zijn plaats.

F 32 52 050

Sluit de witte stekker (1) van de stoelbedrading aan op de stekker (2) van de bedrading van de verwarming.

Zet de stekkerverbinding met draadband op de spanveren vast.

F 32 52 051

Sluit de stekker (1) aan op de schakelaar (2) van de stoelverwarming.

Opmerking:

De stekker (1) en de schakelaar (2) moeten overeenkomstig de kleur worden aangesloten.

Sluit zonodig de stekker van de extra steun voor de wervelkolom aan.

De montage van de hefbomen en de bekleding van de stoel geschiedt in omgekeerde volgorde van demontage.

F 32 52 052

Breng de bedrading (pijl) zodanig tussen de vulling en het frame aan, dat de draden niet geknikt liggen en niet klem zitten.

F 32 52 053

Breng de klem (1) op de spanveer (2) aan.

Sluit de witte stekker (3) aan op de stekker (4) van de stoelverwarming.

Sluit eventueel de zwarte stekker van de bedrading van de extra steun voor de wervelkolom aan.

F 32 52 026

Schuif de stekkerverbinding (1) op de klem (2) tot hij aangrijpt. Zet de stekker (3) met draadband (4) vast op de spanveren.

Schuif de tweede stekkerverbinding op de klem (2).

F 32 52 029**Bekleding van rugleuning aanbrengen**

Leg de draadbundel (1) bij het verwarmingskanaal (2) via de opening in de vloerbedekking naar het interieur.

F 32 65 010

Monteer de stoel en de hoofdsteun.

Haak de kabel (1) vast.

Opmerking:

Aantrekkoppel van de bout (2) voor de veiligheidsgordel: 48 Nm.

Sluit de bedrading aan op de draadbundel van de auto. Controleer de werking van de verwarming.

Monteringsanvisning: Stolvärme för tyg- och konstläderstolar BMW 7-serien E 32

F 32 52 031

Monteringen är beskriven för förarstolen.
Hos passagerarstolen måste vissa arbeten utföras spegelvänt.

Erforderliga verktyg:

Skruvmejsel
Hammare 250 g
Drivare
Kombitång
Universalkniv
Linjal min 500 mm
1/2 tum spärrskaft
1/2 tum förlängning
1/2 tum Torx-hylsa E 14
Momentnyckel
Torx-skruvmejsel

Innehållsförteckning

Kapitel

- 1 Demontering av framstolarna
- 2 Demontering av ryggstödet
- 3 Demontering av stolklädslarna
- 4 Demontering av stolskenan
- 5 Montering av stolvärmen
- 6 Montering av värmen i ryggstödet
- 7 Hopsättning av ryggstödet
- 8 Hopsättning av ryggstöd och stol
- 9 Utskärning av klädseln
- 10 Montering av stolkabelstammen

F 32 65 012

1. Demontering av framstolarna

Demontera nackstödet i pilriktningen.

OBS: Flytta ev ryggstödet bakåt.

Demontera förbandslådan under passagerarstolen.

F 32 65 010

Skjut stolen mot främre anslaget.

Haka loss wiren (1) för bälteshöjdinställningen.

Skruva ut fästskruvarna (2) för bilbältet.

F 32 65 011

Skruva ut fästskruvarna (pilar).

F 32 52 017

Lyft försiktigt upp stolen bak och skjut ut den i pilriktningen.

Bilar med svankstöd:

Lossa kabelanslutningen under stolen.

Ta ut stolen från bilen.

För samtliga armar på stolen fram och tillbaka så att fjädrarna avlastas.

F 32 52 018

2. Demontering av ryggstödet

Dra av klädseln nedtill från klammerna och demontera den i pilriktningen (1).

F 32 52 032

Bilar med svankstöd:

Lossa stickanslutningen (1).

Skär upp kabelbanden (2), som fäster kabelstammen (3) på ryggstödet.

Lossa kabelstammen (3) från ryggstödet.

F 32 52 033

Samtliga bilar:

Vrid armen nedåt (1) i pilriktningen och demontera ryggstödet uppåt.

F 32 52 027

3. Demontering av stolklädslarna

Skruva ut Torx-skruvarna (1). Ta ut bulten (2) med en skruvmejsel.

Demontera klädseln.

Dra ev av anslutningen från svankstödet kontakt.

F 32 52 034

Skruva ut Torx-skruvarna (1).

Ta ut bulten (2) med en skruvmejsel.

Demontera klädseln (3).

F 32 52 035

Skruva ut Torx-skruvarna (1). Demontera klädseln (2).

Skruva ut Torx-skruven (3) och demontera armen (4).

F 32 52 036

4. Demontering av stolskenan

Haka loss bowdenwiren (pil).

F 32 52 037

Tryck in skruvmejseln i fästbulten (1) enligt bilden.

Driv ut fästbulten (1) i pilriktningen.

(Fyra fästbultar).

Demontera stolskenan (2).

OBS:

Hos bilar med svankstöd måste kompaktanslutningen demonteras från stolskenan (2).

F 32 52 038

5. Montering av stolvärmen

Böj upp fästspetsarna (1) och demontera stolklädseln (2).

OBS:

1. Stolklädseln (1) är fastbunden på stativet (3).

Lossa snöret (4) så, att stolklädseln fortfarande kan bindas fast.

2. Akta armen (5) för stolinställningen.

F 32 52 039

Skär upp vadden (1) 5 mm bakom sömmen (2) så att en värmeledare (3) kan dras i "spåret".

OBS:

Vadd och klädsel är alltid endast fastsydda på stolens bakre del.

F 32 52 040

Skjut värmeledarna (pil) enligt bilden med ett långt, trubbigt föremål (t ex linjal) i spåren.

OBS:

1. Värmeledarens sida med tejp skall vändas mot skumplasten.

2. Värmeledarna får inte vridas när de skjuts in.

F 32 52 041

Dra av skyddsfolien och klistra värmeledaren (1) på skumplasten (2).

F 32 52 042

Lägg stolklädseln (1) formriktigt på stolstativet (2).
Spänn stolklädseln (1) och sätt fast den på fästspetsarna (3).

Böj tillbaka fästspetsarna (3).

Bind fast stolklädseln (1).

OBS:

Kabeln (4) för stolvärmen dras enligt bilden genom stolstativet (2).

Monteringen av stolskenan sker i omvänd ordningsföljd till demonteringen.

F 32 52 043**6. Montering av värmen i ryggstödet****Bilar med mittarmstöd:**

Skruva av muttrarna (1) för mittarmstödet (2).

Demontera mittarmstödet (2).

Samtliga bilar:

Böj upp fästspetsarna (3) och lossa klädseln (4).

F 32 52 044

Vik tillbaka klädseln (1) enligt bilden.

OBS!

Klädseln (1) går sönder om den dras för hårt.

F 32 52 045

Skjut värmeledaren (1) enligt bilden med ett långt, trubbigt föremål (t ex linjal) i spåren (3).

OBS:

Värmeledaren (1) skjuts in från ryggstödet underdel.

F 32 52 046**7. Hopsättning av ryggstödet**

Dra klädseln (1) över ryggstödet (2).

OBS:

Vadden (3) måste ligga skrynkelfritt mellan klädsel (1) och ryggstöd (2).

F 32 52 047

Spänn klädseln (1) och sätt fast den på fästspetsarna (2).

Böj tillbaka fästspetsarna (2).

F 32 52 048**8. Hopsättning av ryggstöd och stol**

Skjut ryggstödet (1) på stödarmarna (2).

Vrid armen (3) nedåt i pilriktningen.

Låt ryggstödet (1) gå i ingrepp och släpp armarna (3).

OBS:

När ryggstödet monterats, måste armarna (3) vara i utgångsläge.

F 32 52 049**9. Utskärning av klädseln**

Skär försiktigt ut det förpräglade urtaget (1) för kontakten.

OBS:

Skär ut det i korriktningen befintliga urtaget.

Montera kontakten (2) i sidoklädseln (3).

10. Montering av stolkabelstammen**Bilar med svankstöd:**

Hos bilar med svankstöd är anslutningskablarna tillbakabundna på stolkabelstammen.

F 32 52 023**Bilar utan svankstöd:**

Montera fästklammern (1) enligt bilden i ramen (2).

Skjut på kabelanslutningen (3) till låsningen.

F 32 52 050

Förbind stolkabelstammens vita stickanslutning (1) med stickanslutningen (2) från stolvärmen.

Fäst stickanslutningen med kabelband på spännfjädrarna.

F 32 52 051

Sätt fast stickanslutningen (1) på kontakten (2) för stolvärmen.

OBS:

Sätt ihop stickanslutning (1) och kontakt (2) med samma färg.

Sätt ev fast svankstödet anslutning på kontakten.

Monteringen av stolinställningsarm och stolklädsel sker i omvänd ordningsföljd till demonteringen.

F 32 52 052

Dra kabelstammen (pil) enligt bilden mellan stoppningen och stolramen till ryggstödet utan att knäcka eller klämma den.

F 32 52 053

Sätt fast hållaren (1) på spännfjädern (2).

Sätt ihop kabelstammens vita anslutning (3) och stickanslutningen (4) för stolvärmen.

Sätt ev ihop kabelstammens svarta anslutning och svankstödet.

F 32 52 026

Skjut stickanslutningen (1) till låsningen på hållaren (2).

Fäst de fria kabelanslutningarna (3) med kabelband (4) på spännfjädrarna.

Skjut ev en andra stickanslutning på hållaren (2).

F 32 52 029

Montera ryggstödet klädsel.

Dra den redan befintliga anslutningskabelstammen (1) på värmekanal (2) genom hålet i mattan in i bilens innerutrymme.

F 32 65 010

Montera stolen och nackstödet.

Haka fast wiren (1).

OBS:

Åtdragningsmoment för skruven (2) för bilbältet: **48 Nm**.

Anslut anslutningskabelstammen från bilkabelstammen på stolen.

Gör en funktionskontroll.

Istruzioni per il montaggio del riscaldamento sedili (sedili in stoffa e similpelle) BMW Serie 7 E 32

F 32 52 031

Il montaggio è descritto sul sedile di guida.
Nel sedile del passeggero diverse operazioni andranno eseguite specularmente.

Attrezzi necessari:

cacciavite per intaglio semplice
martello da 250 g
punzone
pinza universale
taglierina universale
riga (almeno 500 mm)
trapano a cricco da 1/2 pollice
prolunga da 1/2 pollice
inserto Torx E 14 da 1/2 pollice
chiave torsiometrica
cacciavite Torx

Indice

Capitolo

- 1 Smontaggio sedili anteriori
- 2 Smontaggio schienale
- 3 Stacco rivestimenti sedile
- 4 Stacco guida sedile
- 5 Montaggio riscaldamento sedile
- 6 Montaggio riscaldamento schienale
- 7 Assiemaggio schienale
- 8 Assiemaggio schienale e sedile
- 9 Ritaglio rivestimento
- 10 Montaggio cablaggio sedile

F 32 65 012

1. Smontaggio sedili anteriori

Smontare il poggiatesta nella direzione della freccia.

Avvertenza:

eventualmente spostare all'indietro lo schienale.
Smontare la cassetta del pronto soccorso sotto il sedile del passeggero.

F 32 65 010

Spingere il sedile contro l'arresto anteriore.
Sganciare il cavo tirante (1) della regolazione altezza della cintura di sicurezza.
Svitare ed estrarre la vite di fissaggio (2) della cintura di sicurezza.

F 32 65 011

Svitare ed estrarre le viti di fissaggio (freccie).

F 32 52 017

Sollevarlo con cautela il sedile nella parte posteriore e spingerlo in avanti fuori delle squadre di ritegno anteriori.

Nelle vetture con sostegno per lordosi:

separare la spina di collegamento dei cavi sotto il sedile.
Estrarre il sedile dalla vettura.
Azionare tutte le leve del sedile in modo che le molle siano scaricate.

F 32 52 018

2. Smontaggio schienale

Sfilare inferiormente dalle graffe il rivestimento e smontarlo nella direzione delle frecce (1).

F 32 52 032

Nelle vetture con sostegno per lordosi:

separare le spine di collegamento (1).
Tranciare le fettucce fermacavo (2) che fissano il cablaggio (3) allo schienale.
Staccare il cablaggio (3) dallo schienale.

F 32 52 033

Tutte le vetture:

ruotare la leva (1) verso il basso nella direzione della freccia e smontare lo schienale verso l'alto.

F 32 52 027

3. Stacco dei rivestimenti sedile

Svitare ed estrarre le viti Torx (1). Staccare il perno (2) facendo leva con un cacciavite.
Staccare il rivestimento.
Eventualmente sfilare la spina dell'interruttore del sostegno per lordosi.

F 32 52 034

Svitare ed estrarre le viti Torx (1).
Staccare il perno (2) facendo leva con un cacciavite.
Staccare il rivestimento (3).

F 32 52 035

Svitare ed estrarre le viti Torx (1). Staccare il rivestimento (2).
Svitare ed estrarre la vite Torx (3) e staccare la leva (4).

F 32 52 036

4. Staccare la guida sedile

Sganciare il cavo Bowden (freccia).

F 32 52 037

Premere il cacciavite nel perno sede (1) come indicato in figura.
Espellere il perno sede (1) nella direzione della freccia (quattro perni).
Staccare la guida sedile (2).

Avvertenza:

nelle vetture con sostegno per lordosi occorre staccare la spina compatta dalla guida sedile (2).

F 32 52 038

5. Montaggio del riscaldamento sedile

Piegare verso l'alto le punte di fissaggio (1) e staccare il rivestimento sedile (2).

Avvertenza:

1. il rivestimento sedile (2) è legato fisso al telaio (3).
Tranciare la corda (4) in modo che sia ancora possibile legare saldamente il rivestimento.
2. Fare attenzione alla leva (5) della regolazione sedile.

F 32 52 039

Ritagliare l'ovatta (1) 5 mm dietro la cucitura (2) quanto basta a far sì che, rispettivamente, in ogni "pipa" possa essere infilato un filamento termico (3).

Avvertenza:

l'ovatta e il rivestimento sono cuciti insieme solamente nella parte posteriore del sedile.

F 32 52 040

Infilare i filamenti termici (freccia) nelle pipe, come indicato in figura, con un oggetto lungo e smussato (p.e. una riga).

Avvertenza:

1. il lato del filamento termico con il foglio adesivo dev'essere rivolto verso la gommapiuma.
2. Mentre vengono infilati, i filamenti termici non devono torcersi o arrotolarsi.

F 32 52 041

Sfilare il foglio protettivo e incollare il filamento termico (1) alla gommapiuma (2).

F 32 52 042

Appoggiare il rivestimento sedile (1), rispettandone la forma, sul telaio sedile (2). Tendere il rivestimento (1) ed infilarlo sulle punte di fissaggio (3). Ripiegare indietro le punte di fissaggio (3).

Legare fisso il rivestimento (1).

Avvertenza:

il cavo (4) del riscaldamento sedile viene introdotto attraverso il telaio sedile (2) come rappresentato in figura. Riattaccare la guida sedile, ovviamente, nell'ordine inverso a quello dello smontaggio.

F 32 52 043**6. Montaggio riscaldamento schienale****Nelle vetture con bracciolo centrale:**

Svitare i dadi (1) del bracciolo centrale (2).

Staccare il bracciolo centrale (2).

Tutte le vetture:

piegare in alto le punte di fissaggio (3) e sganciare il rivestimento (4).

F 32 52 044

Ripiegare indietro il rivestimento (1) come indicato in figura.

ATTENZIONE

Tirandolo troppo forte, il rivestimento (1) si strappa.

F 32 52 045

Infilare i filamenti termici (1) nelle pipe (3) con un oggetto lungo e smussato (2) (p.e. una riga).

Avvertenza:

il filamento termico (1) s'infilare dalla parte inferiore dello schienale.

F 32 52 046**7. Assiemaggio dello schienale**

Tirare il rivestimento (1) sullo schienale (2).

Avvertenza:

l'ovatta (3) dev'essere posata senza pieghe tra il rivestimento (1) e lo schienale (2).

F 32 52 047

Tendere il rivestimento (1) e infilarlo sulle punte di fissaggio (2).

Ripiegare indietro le punte di fissaggio (2).

F 32 52 048**8. Assiemaggio schienale e sedile**

Spingere lo schienale (1) sulla relativa leva (2).

Ruotare le leve (3) verso il basso nella direzione delle frecce; far innestare lo schienale (1) e rilasciare le leve (3).

Avvertenza:

dopo il montaggio dello schienale le leve (3) devono trovarsi nella posizione di partenza.

F 32 52 049**9. Ritaglio del rivestimento**

Ritagliare con cautela l'apertura sbazzata a stampo (1) per l'interruttore.

Avvertenza:

ritagliare l'apertura presente nel senso di marcia.

Montare l'interruttore (2) nel rivestimento laterale (3).

10. Montaggio cablaggio sedile**Vetture con sostegno per lordosi:**

nelle vetture con sostegno per lordosi i cavi di attacco sono legati indietro sul cablaggio del sedile.

F 32 52 023**Vetture senza sostegno per lordosi:**

montare la graffa di ritegno (1) nel telaio (2) come indicato in figura.

Infilare la spina dei cavi (3) fino al bloccaggio.

F 32 52 050

Collegare la spina bianca (1) del cablaggio sedile con la spina (2) del riscaldamento sedile.

Fissare la spina di collegamento alle molle tenditrici mediante fettucce fermacavi.

F 32 52 051

Infilare la spina (1) nell'interruttore (2) del riscaldamento sedile.

Avvertenza:

connettere la spina (1) e l'interruttore (2) in modo che i colori corrispondano.

Eventualmente infilare nell'interruttore la spina del sostegno per lordosi.

Riattaccare la leva di regolazione e i rivestimenti del sedile, ovviamente, nell'ordine inverso a quello dello smontaggio.

F 32 52 052

Posare il cablaggio (freccia), come indicato in figura, tra l'imbottitura e il telaio del sedile fino nello schienale, facendo attenzione che non resti piegato o schiacciato.

F 32 52 053

Infilare il ritegno (1) nella molla tenditrice (2).

Connettere la spina bianca (3) del cablaggio con la spina d'attacco (4) del riscaldamento sedile.

Eventualmente connettere la spina nera del cablaggio con il sostegno per lordosi.

F 32 52 026

Infilare la spina di collegamento (1) fino al bloccaggio nel ritegno (2).

Fissare le spine rimaste libere (3) alle molle tenditrici tramite fettucce fermacavi (4).

Eventualmente infilare nel ritegno (2) la seconda spina di collegamento.

F 32 52 029

Rimontare il rivestimento dello schienale.

Posare il cablaggio d'attacco già presente (1) nel condotto del riscaldamento (2) attraverso l'apertura nella moquette fino all'interno abitacolo.

F 32 65 010

Rimontare il sedile e il poggiatesta.

Riagganciare il cavo tirante (1).

Avvertenza:

coppia di serraggio della vite (2) della cintura di sicurezza: **48 Nm**.

Collegare al sedile il cablaggio d'attacco del cablaggio della vettura.

Eseguire una prova di funzionamento.

Instrucciones de montaje:

Calefacción de asientos tapizados en tela y en cuero artificial

BMW Serie 7 E 32

F 32 52 031

El montaje está descrito para el asiento del conductor. Para el asiento del acompañante deben realizarse diversos trabajos simétricamente.

Herramienta necesaria:

Destornillador de punta recta
Martillo 250 g
Punzón
Alicate universal
Cuchillo universal
Regla longitud mín. 500 mm
Carraca reversible de 1/2 pulgada
Prolongador 1/2 pulgada
Inserto Torx E 14 1/2 pulgada
Llave dinamométrica
Destornillador Torx

Índice

Capítulo

- 1 Desmontar los asientos delanteros
- 2 Desmontar el respaldo
- 3 Desmontar revestimientos de asiento
- 4 Desmontar el carril del asiento
- 5 Montar la calefacción del asiento
- 6 Montar la calefacción del respaldo
- 7 Armar el respaldo
- 8 Ensamblar el respaldo y el asiento
- 9 Cortar el revestimiento
- 10 Montar el mazo de cables del asiento

F 32 65 012

1. Desmontar los asientos delanteros

Desmontar el apoyacabezas en dirección de la flecha.

Nota:

Dado el caso hay que inclinar el respaldo hacia atrás. Desmontar el botiquín bajo el asiento del acompañante.

F 32 65 010

Desplazar el asiento contra el tope delantero.
Desenganchar el cable de mando (1) para el reglaje de altura del cinturón.
Desenroscar el tornillo de fijación (2) para el cinturón de seguridad.

F 32 65 011

Desenroscar los tornillos de fijación (flechas).

F 32 52 017

Levantar el asiento cuidadosamente y extraerlo en dirección de la flecha, sacándolo de las escuadras de sujeción delanteras.

Asientos con apoyo lumbar:

Separar el conector bajo el asiento.
Retirar el asiento del coche.
Accionar todas las palancas del asiento, de modo que todos los muelles queden relajados.

F 32 52 018

2. Desmontar el respaldo

Destruir el revestimiento de las grapas en su parte inferior y desmontarlo en dirección de la flecha (1).

F 32 52 032

Asientos con apoyo lumbar:

Separar el conector (1).
Tronzar los sujetadores de cable (2) que sujetan al mazo de cables (3) contra el respaldo.
Separar el mazo de cables (3) del respaldo.

F 32 52 033

Todos los coches:

Volcar las palancas (1) en dirección de las flechas hacia abajo y desmontar el respaldo hacia arriba.

F 32 52 027

3. Desmontar revestimientos de asiento

Desenroscar los tornillos Torx (1). Destruir el bulón (2) con un destornillador de punta recta.
Desmontar el revestimiento.
Dado el caso, hay que separar el conector del mando para el apoyo lumbar.

F 32 52 034

Desenroscar los tornillos Torx (1).
Destruir el bulón (2) con un destornillador de punta recta.
Desmontar el revestimiento (3).

F 32 52 035

Desenroscar los tornillos Torx (1). Desmontar el revestimiento (2).
Desenroscar el tornillo Torx (3) y desmontar la palanca (4).

F 32 52 036

4. Desmontar el carril del asiento

Desenganchar el cable Bowden (flecha).

F 32 52 037

Hundir el destornillador en el bulón-cojinete (1) en la forma que muestra la figura.
Expulsar el bulón-cojinete (1) en dirección de la flecha. (Cuatro bulón-cojinetes).
Desmontar el carril del asiento (2).

Nota:

En asientos con apoyo lumbar, hay que desmontar la clavija compacta del carril de asiento (2).

F 32 52 038

5. Montar la calefacción del asiento

Desdoblar hacia arriba las puntas de fijación (1) y desmontar el recubrimiento del asiento (2).

Nota:

1. El recubrimiento (2) va ligado a la armazón (3). Tronzar el cordel (4) de modo que todavía sea posible atar el recubrimiento del asiento.
2. Obsérvese la palanca (5) para el reglaje del asiento.

F 32 52 039

Hacer una incisión en el fieltro (1) 5 mm detrás de la costura (2), abriendo hasta que sea posible introducir, repetidamente, un filamento calefactor (3) en el pétalo del asiento.

Nota:

El fieltro y el recubrimiento solamente van cosidos en la parte posterior del asiento.

F 32 52 040

Introducir los filamentos calefactores (flechas) en los pétalos del asiento con ayuda de un objeto largo y obtuso (p. ej. regla), en la forma que muestra la figura.

Nota:

1. La cara del filamento calefactor que lleva folio adhesivo debe quedar hacia la goma espuma.
2. Los filamentos calefactores no deben torcerse al ser introducidos en los pétalos.

F 32 52 041

Desprender el folio de protección y pegar el filamento calefactor (1) a la goma espuma (2).

F 32 52 042

Disponer el recubrimiento del asiento (1), por concordancia de forma, en la armazón del asiento (2). Tensar el recubrimiento (1) y ensartarlo en las puntas de fijación (3). Volver a doblar las puntas de fijación (3). Atar el recubrimiento (1).

Nota:

El cable (4) para la calefacción del asiento se pasa a través de la armazón (2) en la forma que muestra la figura. Montar el carril del asiento en el orden análogo inverso al desmontaje.

F 32 52 043**6. Montar la calefacción del respaldo****Coches con apoyabrazos central:**

Desenroscar las tuercas (1) del apoyabrazos central (2). Desmontar el apoyabrazos central (2).

Todos los coches:

Doblar las puntas de fijación (3) hacia arriba y desenganchar el recubrimiento (4).

F 32 52 044

Descorrer el recubrimiento (1) en la forma que muestra la figura.

ATENCIÓN

El recubrimiento (1) se rasga si se tira demasiado intensamente.

F 32 52 045

Introducir los filamentos calefactores (1) en los pétalos (3), en la forma que muestra la figura con ayuda de un objeto largo y obtuso (2) (p. ej. regla).

Nota:

El filamento calefactor (1) se introduce desde el elemento inferior del respaldo.

F 32 52 046**7. Armar el respaldo**

Disponer el recubrimiento (1) sobre el respaldo (2).

Nota:

El fieltro (3) debe quedar colocado sin formar arrugas entre el recubrimiento (1) y el respaldo (2).

F 32 52 047

Tensar el recubrimiento (1) y ensartarlo en las puntas de fijación (2). Volver a doblar las puntas de fijación (2).

F 32 52 048**8. Ensamblar el respaldo y el asiento**

Insertar el respaldo (1) en las palancas (2).

Girar las palancas (3) hacia abajo en dirección de las flechas, hacer encastrar el respaldo (1) y soltar las palancas (3).

Nota:

Las palancas (3) deben quedar en posición inicial después de haber montado el respaldo.

F 32 52 049**9. Cortar el revestimiento**

Recortar cuidadosamente la escotadura preestampada (1) para el interruptor.

Nota:

Recortar la escotadura que se halla en dirección de la marcha.

Encastrar el interruptor (2) en el revestimiento lateral (3).

10. Montar el mazo de cables del asiento**Asientos con apoyo lumbar:**

En los asientos con apoyo lumbar, los cables de conexión van ligados retraidamente en el mazo de cables del asiento.

F 32 52 023**Asientos sin apoyo lumbar:**

Montar la grapa de sujeción (1) en el marco (2), en la forma que muestra la figura.

Enchufar el conector (3) hasta que encastre.

F 32 52 050

Acoplar el conector blanco (1) del mazo de cables del asiento con el conector (2) de la calefacción del asiento. Fijar la unión enchufada a los muelles tensores por medio de sujetadores de cables.

F 32 52 051

Enchufar el conector (1) en el interruptor (2) de la calefacción del asiento.

Nota:

Acoplar el conector (1) y el interruptor (2) por igualdad de colores.

Dado el caso, enchufar el conector del apoyo lumbar en el interruptor. Montar las palancas de reglaje del asiento y los revestimientos en el orden inverso al desmontaje.

F 32 52 052

Tender el tramo de cables (flechas) según la figura, entre la tapicería y la armazón del asiento, sin formar pliegues ni aplastamientos, hasta el interior del respaldo.

F 32 52 053

Insertar el soporte (1) en los muelles tensores (2).

Acoplar el conector blanco (3) del mazo de cables con el conector (4) de la calefacción del asiento.

Dado el caso, hay que interconectar el conector negro del mazo de cables con el apoyo lumbar.

F 32 52 026

Insertar el conector (1) en el soporte (2) hasta que encastre.

Fijar a los muelles de sujeción los conectores libres (3), mediante sujetadores de cables (4).

Dado el caso, hay que insertar el segundo conector en el soporte (2).

F 32 52 029

Montar el revestimiento del respaldo.

Tender en el habitáculo el tramo de conexión existente (1) junto al conducto de calefacción (2), a través de la abertura en la moqueta.

F 32 65 010

Montar el asiento y el apoyacabezas.

Enganchar el cable de mando (1).

Nota:

Par de apriete del tornillo (2) para el cinturón de seguridad: **48 Nm**.

Acoplar el cable de conexión del mazo de cables del coche al asiento.

Probar el funcionamiento.

Instruções de montagem para aquecimento em assentos de tecido e de napa BMW 7a. série E 32

A descrição da montagem é feita para um assento de conductor. Para o assento ao lado do conductor devem efectuar-se alguns trabalhos em imagem reflectida.

Ferramentas necessárias:

Chave de parafusos
Martelo de 250 g
Punção para cravos
Alicate combinado
Faca universal
Régua no mínimo de 500 mm
Catraca de mudança de 1/2 polegada
Extensão de 1/2 polegada
Dispositivo de encaixe de 1/2 polegada Torx E 14
Chave de torção
Chave de parafusos Torx

Índice

Capítulo

- 1 Desmontar os assentos dianteiros
- 2 Desmontar os encostos
- 3 Desmontar os revestimentos dos assentos
- 4 Desmontar os carris dos assentos
- 5 Montar o aquecimento do assento
- 6 Montar o aquecimento do encosto
- 7 Montar os encostos
- 8 Montar os encostos e os assentos
- 9 Cortar os revestimentos
- 10 Montar a árvore dos cabos do assento

F 32 65 012

1. Desmontar os assentos dianteiros

Desmontar o encosto de cabeça em direcção da seta.

Nota:

Se necessário colocar o encosto para trás.
Desmontar a caixa de primeiros socorros que se encontra debaixo do assento ao lado do conductor.

F 32 65 010

Empurrar o assento contra o ponto de encosto dianteiro.
Retirar a tracção de cabo (1) para ajustagem da altura do cinto.
Desaparafusar o parafuso de fixação (2) para o cinto de segurança.

F 32 65 011

Desaparafusar os parafusos de fixação (seta).

F 32 52 017

Levantar com cuidado a parte traseira do assento e empurrar em direcção da seta e retirá-lo dos angulos retentores dianteiros.

Em veículos com apoio para a coluna vertebral

Separar a ficha de união de cabos debaixo do assento.
Retirar o assento do veículo.
Accionar todas as alavancas à volta do assento para soltar as molas.

F 32 52 018

2. Desmontar os encostos

Retirar o revestimento dos grampos em baixo e desmontar na direcção da seta (1).

F 32 52 032

Em veículos com apoio para a coluna vertebral

Separar a ficha de união (1).
Cortar a fita adesiva (2) que fixa a árvore de cabos (3) ao encosto.
Soltar a árvore de cabos (3) do encosto.

F 32 52 033

Para todos os veículos:

Girar para baixo a alavanca (1) em direcção da seta, e desmontar o encosto para cima.

F 32 52 027

3. Desmontar o revestimento dos assentos

Desaparafusar os parafusos Torx (1). Levantar os pernos (2) com uma chave de parafusos.
Desmontar o revestimento.
Se necessário retirar a ficha do interruptor do apoio para a coluna vertebral

F 32 52 034

Desaparafusar os parafusos Torx (1).
Levantar os pernos (2) com uma chave de parafusos.
Desmontar o revestimento.

F 32 52 035

Desaparafusar o parafuso Torx (1). Desmontar o revestimento (2).
Desaparafusar o parafuso Torx (3) e desmontar a alavanca (4).

F 32 52 036

4. Desmontar os carris do assento

Tirar o cabo Bowden (seta).

F 32 52 037

Carregar a chave de parafusos no perno de suporte (1), como indicado na figura.
Retirar o perno de suporte (1) em direcção da seta (quatro pernos de suporte).
Desmontar os carris do assento (2).

Nota:

Em veículos com apoio para a coluna vertebral a ficha compacta deve ser desmontada dos carris do assento (2).

F 32 52 038

5. Montar o aquecimento do assento

Torcer para cima as pontas de fixação (1) e desmontar a cobertura do assento.

Nota

1. A cobertura do assento (2) está atada à armação (3). Separar o cordão de tal modo que a cobertura do assento ainda se possa atar.
2. Dar atenção à alavanca (5) da ajustagem do assento.

F 32 52 039

Cortar o feltro (1) 5 mm atrás da costura de tal modo que, se possa meter no "cachimbo" um conductor de aquecimento (3) de cada vez.

Nota:

A cobertura e o feltro só estão cozidas na parte de trás do assento.

F 32 52 040

Enfiar o conductor do aquecimento (seta), tal como demonstrado na figura, com um objecto comprido (por exemplo uma régua) nos cachimbos.

Nota:

1. O lado do conductor do aquecimento com a fita adesiva deve indicar em direcção à esponja.
2. Os conductores do aquecimento não devem ser torcidos quando forem enfiados.

F 32 52 041

Retirar a folha de protecção e colar o conductor do aquecimento (1) à esponja (2).

F 32 52 042

Colocar a cobertura do assento (1) no sentido certo na armação do assento (2). Puxar a cobertura do assento (1) e fixá-la nas pontas de fixação (3).

Torcer para baixo as pontas de fixação (3).

Atar fortemente a cobertura do assento (1).

Nota:

O cabo (4) para o aquecimento do assento é conduzido, como indicado na figura, através da armação do assento (2).

Montar os carris do assento no sentido inverso à desmontagem.

F 32 52 043**6. Montar o aquecimento no encosto****Em veículos com apoio para braço central:**

Desparafusar as porcas (1) do apoio para braço central (2).

Desmontar o apoio para braço central.

Para todos os veículos:

Torcer para cima as pontas de fixação (3) e tirar a cobertura.

F 32 52 044

Puxar para trás a cobertura (1), tal como indicado na figura.

ATENÇÃO!

Se se puxar fortemente a cobertura esta pode rasgar-se.

F 32 52 045

Enfiar os conductores de aquecimento (1), como indicado na figura, com um objecto comprido (2) (por exemplo um lineal) nos cachimbos (3).

Nota:

O conductor do aquecimento (1) deve ser enfiado pela parte de baixo do encosto.

F 32 52 046**7. Montar o encosto**

Puxar a cobertura (1) por cima do encosto (2).

Nota:

O feltro (3) deve ser colocado completamente liso entre a cobertura (1) e o encosto (2).

F 32 52 047

Esticar a cobertura (1) e colocá-la nas pontas de fixação (2).

Torcer para baixo as pontas de fixação (2).

F 32 52 048**8. Montar o encosto e o assento**

Enfiar o encosto (1) nas alavancas do encosto (2).

Girar as alavancas (3) para baixo na direcção das setas, deixar engatar o encosto (1) e soltar as alavancas (3).

Nota:

As alavancas devem estar, depois da montagem do encosto, na posição original.

F 32 52 049**9. Cortar o revestimento**

Recortar cuidadosamente o corte estampado (1) para o interruptor.

Nota:

Recortar o corte existente na direcção de andamento.

Montar o interruptor (2) no revestimento lateral (3).

10. Montar a árvore de cabo do assento**Veículos com apoio para a coluna vertebral**

Em veículos com apoio para a coluna vertebral os cabos de união estão atados à árvore de cabos do assento.

F 32 52 023**Veículos sem apoio para a coluna vertebral**

Montar na armação (2) os grampos de sujeição (1) tal como indicado na figura.

Enfiar a fixa do cabo (3) até encaixar.

F 32 52 050

Conectar a fixa branca (1) da árvore de cabos com a fixa (2) do aquecimento do assento.

Fixar a união através de fita adesiva para cabos às molas.

F 32 52 051

Ligar a fixa (1) ao interruptor (2) do aquecimento do assento.

Nota:

Ligar a fixa (1) e o interruptor (2) nas mesmas côres.

Se necessário ligar ao interruptor a fixa do apoio para a coluna vertebral. Montar a alavanca de ajustagem do assento e os revestimentos no sentido inverso ao da desmontagem.

F 32 52 052

Colocar como indicado na figura, o ramo de cabo (seta) entre o estofa e a armação do assento, sem dobrar e sem esborrachar, até ao encosto.

F 32 52 053

Encaixar o suporte (1) na mola de tensão (2). Ligar a fixa branca (3) da árvore de cabos com a fixa de união (4) do aquecimento do assento.

Se necessário ligar a fixa preta da árvore de cabos com o apoio para a coluna vertebral.

F 32 52 026

Enfiar até encaixar a fixa de união (1) no suporte (2).

Fixar à mola de tensão a fixa de cabo (3) que fica solta através de fita adesiva para cabos (4).

Se necessário enfiar no suporte (2) a segunda fixa de união.

F 32 52 029

Montar o revestimento do encosto.

Colocar no interior do veículo o ramo de cabo de conexão já existente (1) no canal do aquecimento (2) através do orifício no tapete.

F 32 65 010

Montar o assento e o encosto de cabeça.

Pendurar o cabo de tensão (1).

Nota:

Torção de aperto do parafuso (2) para o cinto de segurança: 48 Nm.

Ligar ao assento o ramo de cabo de conexão da árvore de cabos do veículo.

Fazer um control de funções.